

# MB200

**LYRE ASSERVIE BEAM A LED**  
*LED BEAM MOVING HEAD*

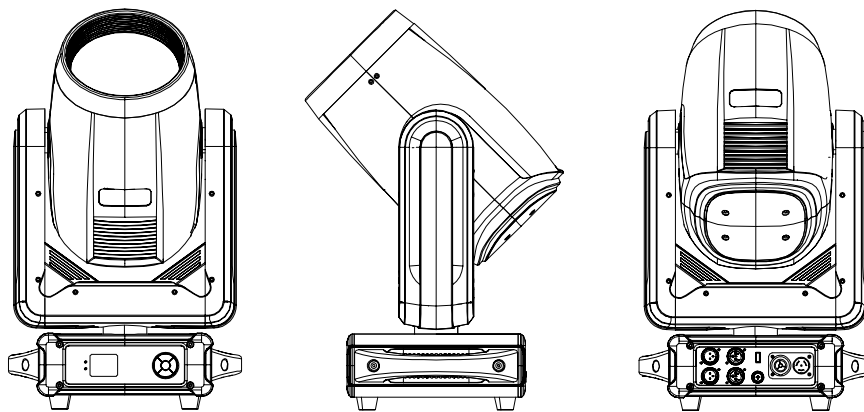

**alгам**  
*Lighting*

<b>CONSIGNES DE SÉCURITÉ IMPORTANTES</b> .....	<b>03</b>
INSTALLATION	
UTILISATION	
MAINTENANCE/ENTRETIEN	
<b>MISE EN SERVICE</b> .....	<b>05</b>
ALIMENTATION	
CONNEXION DMX	
<b>ACCROCHE</b> .....	<b>05</b>
<b>PRÉSENTATION DES PANNEAUX AVANT ET ARRIÈRE</b> .....	<b>06</b>
<b>MENU</b> .....	<b>07</b>
<b>PROTOCOLES DMX</b> .....	<b>09</b>
<b>ROUES DE COULEURS ET DE GOBOS</b> .....	<b>12</b>
<b>CARACTÉRISTIQUES TECHNIQUES</b> .....	<b>14</b>



Merci d'avoir choisi l'un de nos appareils Algam Lighting. Veuillez lire attentivement ce manuel d'utilisation et suivre les instructions pour éviter tout risque d'endommagement de l'appareil dû à une mauvaise manipulation. Conservez ce guide de l'utilisateur pour référence ultérieure.

Pour la documentation la plus récente et d'autres informations concernant ce produit et tous les produits Algam Lighting, veuillez visiter le site Internet d'Algam Lighting à l'adresse [www.algam-lighting.com](http://www.algam-lighting.com).

Les commentaires ou suggestions concernant ce document peuvent être envoyés par e-mail à l'adresse suivante : [algam-lighting@algam.net](mailto:algam-lighting@algam.net).



## CONSIGNES DE SÉCURITÉ IMPORTANTES

Les symboles illustrés ci-dessous sont des symboles acceptés internationalement pour avertir des dangers potentiels relatifs à l'utilisation d'appareils électriques. Si l'un de ces symboles est présent sur votre appareil, veuillez prendre connaissance des consignes ci-dessous :



### ATTENTION !

Avant d'utiliser votre matériel, nous vous recommandons de lire l'ensemble des instructions de ce manuel.



### ATTENTION !

Cet appareil produit une lumière intense et puissante. Risque pour les yeux. Ne pas regarder directement dans le faisceau.



### DANGER !

Tension dangereuse, risque de chocs électriques. Ne pas ouvrir le produit. Pour réduire le risque de choc électrique ne pas exposer cet équipement à la pluie ou à l'humidité.



### ATTENTION !

Risque de brûlure. L'extérieur de l'appareil peut devenir très chaud. Ne pas toucher moins de 10 minutes après l'utilisation.



### ATTENTION !

Risque d'incendie. Garder éloigner tous les matériaux combustibles et inflammables de l'appareil en fonctionnement.



### DANGER !

Risque pour la sécurité. Cet appareil présente des risques importants de blessures. Suivre les consignes de sécurité.

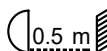

Placer l'appareil à une distance minimale de 50cm de tout matériau inflammable et des murs.

## INSTALLATION

- Déballez et vérifiez soigneusement qu'il n'y a pas de dégâts de transport avant d'utiliser l'appareil. Ne mettez jamais un appareil endommagé en service.
- Cet appareil doit être installé avec des crochets solides et de dimension adéquate au poids supporté. L'appareil doit être vissé aux crochets et serré convenablement afin d'éviter toute chute due aux vibrations. Vérifier également que la structure (ou point d'accroche) peut supporter au moins 10X le poids de l'appareil accroché. L'appareil doit être installé par une personne qualifiée et doit être placé hors de portée du public. Il est nécessaire d'utiliser un système d'accroche secondaire (élingue de sécurité) homologué pour le poids de l'appareil.
- Cet appareil est destiné à une utilisation en intérieur uniquement. Utilisez-le uniquement dans un endroit sec. Exposer l'appareil à la pluie ou à l'humidité risquerait de provoquer un choc électrique ou un incendie.

- Ne placez pas l'appareil, les enceintes ou tout autre objet sur le cordon d'alimentation et assurez-vous qu'il ne soit pas pincé.
- Pour une protection adaptée contre les électrisations, l'appareil doit être raccordé à la terre (masse). Le circuit électrique d'alimentation doit être équipé d'un fusible ou d'un disjoncteur, et d'un dispositif de protection différentiel.
- Pour réduire le risque d'étranglement, le câblage souple raccordé à ce luminaire doit être fixé efficacement au mur si le câblage se situe dans le volume d'accessibilité au toucher.
- Avis concernant la déconnexion de l'alimentation : Pour débrancher le périphérique de la source d'alimentation, la fiche d'alimentation doit être débranchée de la prise de courant. Pour cette raison, l'appareil doit être placé dans une position permettant un accès constant et sans obstruction à la prise de courant. Ainsi, en cas d'urgence, vous pouvez débrancher immédiatement la fiche d'alimentation.
- L'unité ne doit être installée que dans un endroit bien ventilé. Assurez-vous qu'aucune fente de ventilation n'est obstruée. Afin de garantir une ventilation adéquate, laissez un espace d'air libre d'au moins 20 cm autour des côtés et du dessus de l'appareil.

## UTILISATION

- Cet appareil ne doit pas être utilisé par des personnes (y compris des enfants) ayant des capacités physiques, physiologiques ou intellectuelles limitées ou par un manque d'expérience et / ou de connaissances, à moins d'être surveillés par une personne responsable de leur sécurité ou de recevoir des instructions de cette personne en ce qui concerne le fonctionnement de l'appareil.
- Ne laissez jamais cet appareil en marche sans surveillance.
- En cas de problèmes de fonctionnement, arrêtez immédiatement d'utiliser l'appareil. Ne pas essayer de le réparer soi-même. Contactez votre revendeur ou faites appel à un réparateur spécialisé et agréé. Il n'y a aucune pièce remplaçable par l'utilisateur.
- NE JAMAIS utiliser l'appareil dans les conditions suivantes :
  - > Dans des endroits soumis à des vibrations ou des bosses,
  - > Dans des endroits où la température ambiante (ta) est supérieure à 45 ° C ou inférieure à 2 ° C.
  - > Dans les endroits exposés à une sécheresse excessive ou à une humidité excessive (conditions idéales : entre 35% et 80%).
- N'utilisez jamais l'appareil à proximité de flammes, de matières inflammables, explosives ou de surfaces chaudes. Sinon, vous courez le risque de provoquer un incendie.
- L'extérieur de l'appareil peut devenir très chaud. Il est important d'éviter tout contact avec l'appareil en fonctionnement et au moins 10 minutes après son utilisation.
- Il est important d'utiliser le câble d'alimentation secteur fourni (câble avec terre).
- Avant de mettre en marche, assurez-vous que la tension et la fréquence de l'alimentation correspondent aux exigences de l'alimentation de l'appareil, comme indiqué dans ce manuel.
- Ne jamais couper ou manipuler le cordon d'alimentation ou la fiche. Si un cordon d'alimentation est fourni avec un fil de terre, cela est obligatoire pour garantir un fonctionnement en toute sécurité ! Risque de choc électrique mortel !
- Tenez toujours le cordon d'alimentation par la fiche. Ne tirez pas sur le cordon lui-même et ne touchez jamais le cordon d'alimentation avec les mains mouillées car cela pourrait provoquer un court-circuit ou un choc électrique.
- Ne pas brancher cet appareil sur un bloc de puissance variable type « Dimmer pack ».
- NE laissez PAS de liquides ou d'objets pénétrer dans l'appareil. En cas de déversement de liquide sur l'appareil, DÉBRANCHEZ immédiatement l'alimentation électrique de l'appareil et contactez le service après-vente.
- Vous devez vous assurer que le cordon d'alimentation ne soit jamais mouillé pendant le fonctionnement. Avant un orage et / ou un orage avec un risque de foudre, débranchez l'appareil du secteur.
- Vous ne devez en aucun cas ouvrir le boîtier de l'appareil. Si vous le faites, votre sécurité ne sera pas assurée. Il n'y a aucune composante opérationnelle à l'intérieur, seulement des tensions dangereuses qui peuvent vous donner un choc mortel !

## MAINTENANCE / ENTRETIEN

- N'essayez jamais de démonter, réparer ou modifier l'appareil par vous-même. Sinon, la garantie devient nulle. Les réparations effectuées par des personnes non qualifiées peuvent entraîner des dommages ou un dysfonctionnement. Veuillez contacter le centre d'assistance technique agréé le plus proche. La source lumineuse contenue dans ce luminaire ne doit être remplacée que par le fabricant ou son agent de maintenance ou une personne de qualification équivalente.
- Les écrans, les lentilles ou les filtres à ultraviolet doivent être remplacés s'ils sont visiblement endommagés à un point compromettant leur efficacité, par exemple par des fêlures ou des rayures profondes.
- La lampe doit être remplacée si elle a été endommagée ou déformée par la chaleur.

- Déconnectez l'appareil du secteur avant tout entretien ou maintenance.
- Si le câble ou le cordon extérieur souple de ce luminaire est endommagé, il doit être remplacé par un câble ou un cordon spécial provenant exclusivement du fabricant ou de son agent de maintenance.
- Ne plongez jamais l'appareil dans de l'eau ou dans tout autre liquide. Essayez-le uniquement avec un chiffon légèrement humide.
- ATTENTION : Utiliser un fusible de rechange de même type et calibre.

## MISE EN SERVICE

### ALIMENTATION

Utilisez le cordon d'alimentation fourni dans l'emballage. Vérifiez que la tension secteur correspond aux informations indiquées sur le produit.

### CONNEXION DMX

La connexion DMX de votre appareil à votre console doit être effectuée avec un câble blindé de bonne qualité. Un câble DMX doit être certifié 110 ohms.

#### SORTIE DMX

Prises de montage XLR (vue arrière)



1 • Shield  
2 • Shield (-)  
3 • Shield (+)

#### ENTRÉE DMX

Prises de montage XLR (vue arrière)

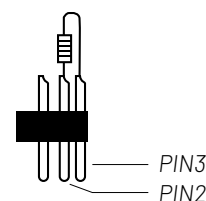
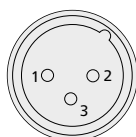

En utilisation professionnelle, la norme DMX512 impose la présence d'un «bouchon DMX» sur le dernier appareil DMX de la chaîne afin de finaliser correctement la boucle de signal. Ce bouchon est constitué d'une résistance de 120 ohms placée entre la broche 2 et la broche 3 du connecteur XLR.

## ACCROCHE

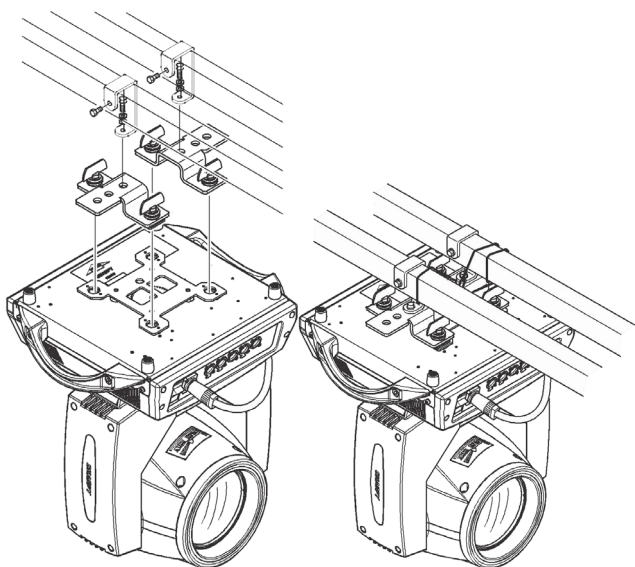

Cet appareil **ALGAM LIGHTING** doit être installé par une personne qualifiée et placé hors de portée du public. Il peut être positionné horizontalement, en oblique ou inversé, mais il est essentiel de suivre les méthodes d'installation adaptées, en particulier pour les configurations obliques et inversées.

Avant toute installation, vérifiez la stabilité du site d'installation. Utilisez des crochets solides, de dimensions adéquates au poids du luminaire, et fixez l'appareil en vissant et serrant convenablement les crochets. L'installation doit être sécurisée à l'aide d'une élingue de sécurité qui doit être attachée au cadre de support et à la poignée du luminaire. La structure supportant le luminaire doit être capable de résister à une charge d'au moins 10 fois le poids de l'appareil.

Une fois installés et testés, les luminaires doivent être placés dans des zones où les piétons ne peuvent pas passer en dessous. Il est également impératif de vérifier régulièrement l'état de l'élingue de sécurité ainsi que le serrage des vis de fixation.

# PRÉSENTATION DES PANNEAUX AVANT ET ARRIÈRE

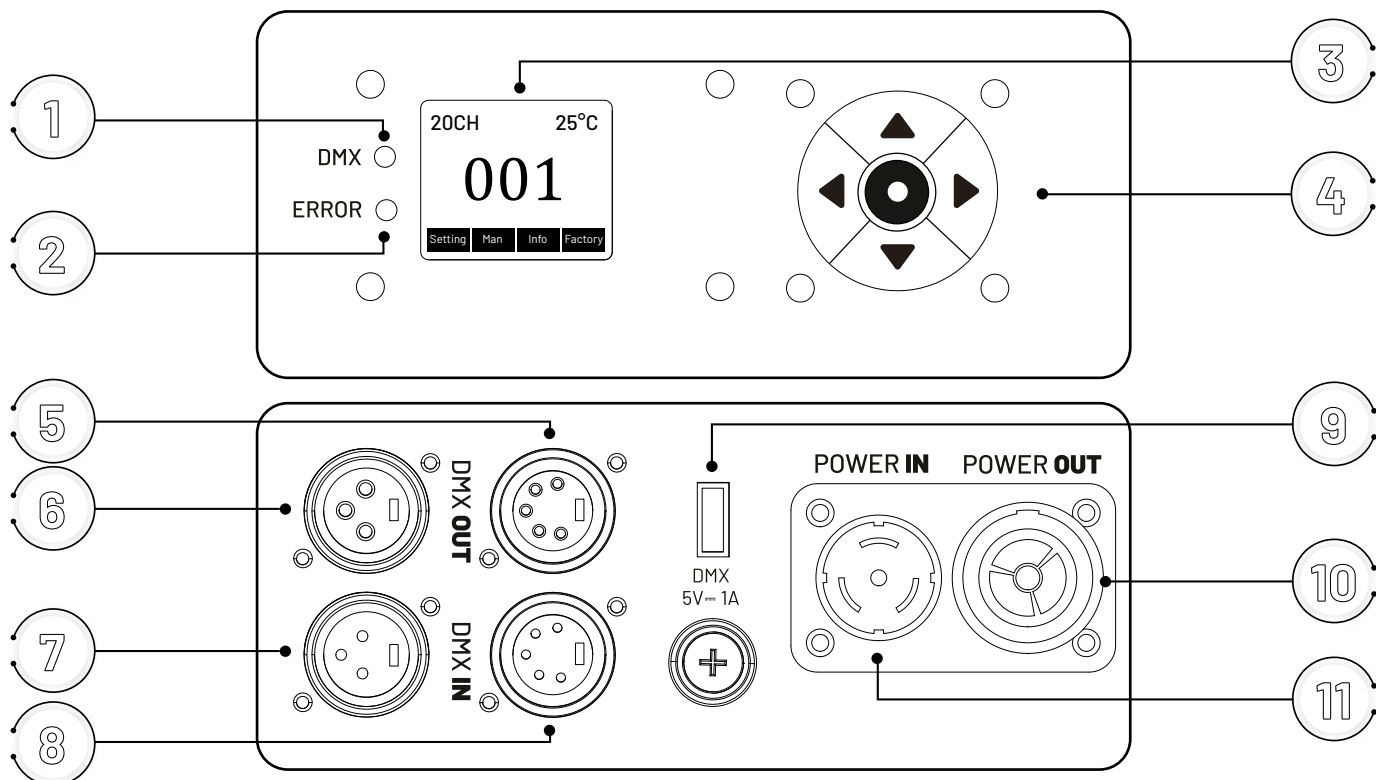

FONCTION	DESCRIPTION
1	LED témoin DMX Affiche l'état du signal DMX
2	LED témoin d'erreur Indique un problème ou une erreur dans le fonctionnement
3	Afficheur LCD Affichage des menus
4	Clavier Pour la navigation dans les menus et sous-menus
5	Connecteur DMX OUT (XLR 3 broches) Sortie DMX pour transmettre le signal à un autre appareil
6	Connecteur DMX OUT (XLR 5 broches) Sortie DMX alternative pour des appareils compatibles
7	Connecteur DMX IN (XLR 3 broches) Entrée DMX pour recevoir le signal d'un contrôleur
8	Connecteur DMX IN (XLR 5 broches) Entrée DMX alternative pour des appareils compatibles
9	Port DMX 5V - 1A Fournit une alimentation pour certains accessoires ou appareils DMX
10	Connecteur POWER IN Entrée d'alimentation pour connecter l'appareil à une source électrique
11	Connecteur POWER OUT Sortie d'alimentation pour chaîner d'autres appareils compatibles

# MENU

## CLAVIER DE NAVIGATION

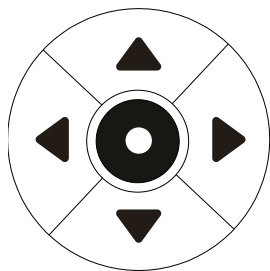

AFFICHAGE	FONCTION
▲	Monter
▶	Acces au menu / à la sélection suivant(e)
▼	Descendre
◀	Retourner au menu principal
●	Touche de validation

## ÉCRAN D'ACCUEIL

AFFICHAGE	FONCTION	DESCRIPTION
Setting	Réglages	Adressage DMX 000-512
Man	Manuel	Réglages manuels
Info	Informations	Surveillance de l'état et affichage des informations
Factory	Usine	Configuration des paramètres d'usine
CH	Canal	Affichage des canaux DMX
°C	Température	Affichage de la température

## SETTING - RÉGLAGES

AFFICHAGE	FONCTION	
Run Mode	DMX	Mode DMX
	Auto1	Mode automatique 1
	Auto2	Mode automatique 2
	Auto3	Mode automatique 3
	Auto4	Mode automatique 4
	Sound	Mode détection musicale
DMX Address	001-512	Sélection de l'adresse DMX
Device Reset	OFF/ON	Réinitialisation des moteurs, activé/désactivé
Channel Mode	16CH	Mode à 16 canaux
	20CH	Mode à 20 canaux
Sound Speed	000-020	Contrôle de la sensibilité au son
Screen Rotation	OFF/ON	Écran inversé, activé/désactivé
Invert Pan	OFF/ON	Axe X inversé, activé/désactivé
Invert Tilt	OFF/ON	Axe Y inversé, activé/désactivé
Pan-Tilt Swap	OFF/ON	Échange des axes X et Y, activé/désactivé
Pan-Tilt Encoder	OFF/ON	Encodeur XY activé/désactivé
DMX Signal	Keep	Aucun signal DMX : maintenir
	Clear	Aucun signal DMX : effacer
Linear Color	OFF/ON	Mode couleur linéaire, activé/désactivé
Load Default	Load Default	Cliquez sur OK pour charger les paramètres par défaut

# MENU

## MAN - RÉGLAGES MANUELS

AFFICHAGE	CANAL DMX	DESCRIPTION
PAN	1	Contrôle de l'axe PAN (horizontal)
PAN FINE	2	Réglage précis de l'axe PAN
TILT	3	Contrôle de l'axe TILT (vertical)
TILT FINE	4	Réglage précis de l'axe TILT
DIMMER	5	Réglage de l'intensité lumineuse
SHUTTER/STROBE	6	Contrôle de l'obturateur/stroboscope
COLOR	7	Sélection de la couleur
GOBO	8	Sélection du motif GOBO
PRISM1	9	Contrôle du prisme 1
PRISM2	10	Contrôle du prisme 2
PRISM ROTATION	11	Rotation du prisme
LED SCENE	12	Contrôle de la scène LED
FOCUS	13	Réglage de la mise au point
FROST & RAINBOW	14	Contrôle des effets frost et rainbow
FUNCTION	15	Sélection des fonctions spéciales
RESET	16	Réinitialisation des paramètres
PAN-TILT TIME	17	Réglage de la vitesse PAN/TILT
COLOR SPEED	18	Vitesse de changement de couleur
DIMMER SPEED	19	Vitesse de variation d'intensité
GOBO SPEED	20	Vitesse de rotation des motifs GOBO

## INFO - INFORMATIONS

AFFICHAGE	FONCTION
Ver: *****	Version de l'appareil
DIS: *****	Version de l'écran d'affichage
MT: *****	Version du micrologiciel (firmware)
TOTAL LAMP TIME	Temps d'utilisation individuel de la lampe
TOTAL USER TIME	Temps d'utilisation cumulé de l'utilisateur
SYSTEM WARNING	Journalisation des erreurs ou alertes système
TURBO FAN SPEED	Surveillance de la vitesse du ventilateur (tachymétrie)
HALL STATE	Surveillance de l'état de la salle (capteurs)
PANWHEEL STEP	Surveillance des valeurs de pas de l'axe X
TILT WHEEL STEP	Surveillance des valeurs de pas de l'axe Y
AUTHORITY HOURS	Heures autorisées (valeur fixe : 9999)

# MENU

## FACTORY - USINE

AFFICHAGE	VALEUR	DESCRIPTION
Input password		Mot de passe requis : Haut-bas-haut-bas.
PAN	000 - 255	Calibration de l'axe X
TILT	000 - 255	Calibration de l'axe Y
COLOR	000 - 255	Calibration des couleurs
GOBO	000 - 255	Calibration des gobos
FOCUS	000 - 255	Calibration du zoom
DIMMER	000 - 255	Réglage de l'intensité lumineuse
PRISM 1	000 - 255	Calibration du prisme 1
PRISM 1 CAL	000 - 255	Réglage fin du prisme 1
PRISM 2 ZEO	000 - 255	Calibration du prisme 2
PRISM 2 CAL	000 - 255	Réglage fin du prisme 2
FROST ZERO	000 - 255	Calibration initiale du brouillard
FROST	000 - 255	Réglage du brouillard
RAINBOW	000 - 255	Calibration des effets arc-en-ciel
CLEAR	000 - 255	ON/OFF : Effacement des paramètres
POWER	000 - 255	Configuration électrique pour ce projet
X HALL	000 - 255	ON/OFF : Activation de l'état de l'axe X
Y HALL	000 - 255	ON/OFF : Activation de l'état de l'axe Y

## PROTOCOLES DMX

16 CANAUX	20 CANAUX	FONCTION	VALEUR	DESCRIPTION
1	1	PAN	000-255	Balayage horizontal sur 540°
2	2	PAN FINE	000-255	Réglage précis sur 1,2°
3	3	TILT	000-255	Balayage vertical sur 270°
4	4	TILT FINE	000-255	Réglage précis sur 1,2°
5	5	DIMMER	000-255	Gradation linéaire de 0 à 100 % de la luminosité
			000-003	Interrupteur éteint (shutter fermé)
			004-103	Flash de lent à rapide.
			104-107	Interrupteur allumé (shutter ouvert)
6	6	SHUTTER/STROBE	108-207	Strobo pulsé de lent à rapide
			208-212	Interrupteur allumé (shutter ouvert)
			213-251	Strobo aléatoire de lent à rapide.
			252-255	Interrupteur allumé.

# PROTOCOLES DMX

16 CANAUX	20 CANAUX	FONCTION	VALEUR	DESCRIPTION
			000-004	Lumière blanche
			005-009	Lumière blanche + couleur 1
			010-014	Couleur 1
			015-019	Couleur 1 + Couleur 2
			020-024	Couleur 2
			025-029	Couleur 2 + Couleur 3
			030-034	Couleur 3
			035-039	Couleur 3 + Couleur 4
			040-044	Couleur 4
			045-049	Couleur 4 + Couleur 5
			050-054	Couleur 5
			055-059	Couleur 5 + Couleur 6
			060-064	Couleur 6
			065-069	Couleur 6 + Couleur 7
			070-074	Couleur 7
7	7	COULEUR	075-079	Couleur 7 + Couleur 8
			080-084	Couleur 8
			085-089	Couleur 8 + Couleur 9
			090-094	Couleur 9
			095-099	Couleur 9 + Couleur 10
			100-104	Couleur 10
			105-109	Couleur 10 + Couleur 11
			110-114	Couleur 11
			115-119	Couleur 11 + Couleur 12
			120-124	Couleur 12
			125-129	Couleur 12 + Couleur 13
			130-134	Couleur 13
			135-139	Couleur 13 + Couleur 14
			140-144	Couleur 14
			145-149	Couleur 14 + lumière blanche
			150-200	Flux d'eau inversé (de rapide à lent)
			201-255	Flux d'eau (de lent à rapide)
			000-004	Figure solide lumière blanche
			005-009	GOBO 1
			010-014	GOBO 2
			015-019	GOBO 3
			020-024	GOBO 4
8	8	GOBO	025-029	GOBO 5
			030-034	GOBO 6
			035-039	GOBO 7
			040-044	GOBO 8
			045-049	GOBO 9
			050-054	GOBO 10
			201-255	GOBO 11

# PROTOCOLES DMX

16 CANAUX	20 CANAUX	FONCTION	VALEUR	DESCRIPTION
			060-064	GOBO 12
			065-069	GOBO 13
			070-074	GOBO 14
			075-079	GOBO 15
			080-084	GOBO 16
			085-089	GOBO 17
			090-094	Jitter circulaire GOBO (de lent à rapide)
			095-099	Jitter GOBO 1 (de lent à rapide)
			100-104	Jitter GOBO 2 (de lent à rapide)
			105-109	Jitter GOBO 3 (de lent à rapide)
			110-114	Jitter GOBO 4 (de lent à rapide)
			115-119	Jitter GOBO 5 (de lent à rapide)
8	8	GOBO	120-124	Jitter GOBO 6 (de lent à rapide)
			125-129	Jitter GOBO 7 (de lent à rapide)
			130-134	Jitter GOBO 8 (de lent à rapide)
			135-139	Jitter GOBO 9 (de lent à rapide)
			140-144	Jitter GOBO 10 (de lent à rapide)
			145-149	Jitter GOBO 11 (de lent à rapide)
			150-154	Jitter GOBO 12 (de lent à rapide)
			155-159	Jitter GOBO 13 (de lent à rapide)
			160-164	Jitter GOBO 14 (de lent à rapide)
			165-169	Jitter GOBO 15 (de lent à rapide)
			170-174	Jitter GOBO 16 (de lent à rapide)
			175-179	Jitter GOBO 17 (de lent à rapide)
			180-215	Flux d'eau (de rapide à lent)
			216-255	Flux d'eau inversé (de lent à rapide)
9	9	PRISME 1	000-127	Prisme 1 en pop
			128-255	Coupure du prisme 1
10	10	PRISME 2	000-127	Prisme 2 en pop
			128-255	Coupure du prisme 2
11	11	ROTATION DU PRISME	000-127	Réglage de l'angle du prisme
			128-190	Rotation en avant (de rapide à lent)
			191-192	Arrêt
			193-255	Rotation inversée (de lent à rapide)
			000-015	Autres canaux
			016-023	Mode saut
			024-031	Mode dégradé
12	12	SCÈNE LED	032-063	Scénario 1, changement de couleur tous les quatre paliers
			064-095	Scénario 2, changement de couleur tous les quatre paliers
			096-127	Scénario 3, changement de couleur tous les quatre paliers
			128-159	Scénario 4, changement de couleur tous les quatre paliers
			160-191	Scénario 5, changement de couleur tous les quatre paliers
			192-223	Scénario 6, changement de couleur tous les quatre paliers
			224-255	Scénario 7, changement de couleur tous les quatre paliers

# PROTOCOLES DMX

16 CANAUX	20 CANAUX	FONCTION	VALEUR	DESCRIPTION
13	13	FOCUS	000-255	La netteté du motif passe de flou à net
14	14	FROST ET RAINBOW	000-127	Tout ou rien
			128-191	Découpe du brouillard
			192-255	Découpe colorée
15	15	FONCTION AUTOMATIQUE	000-009	Autres canaux
			010-127	Mode automatique
			128-255	Mode musical
16	16	RÉINITIALISATION	000-025	Sans fonction
			026-050	Réinitialisation du petit moteur
			061-085	Réinitialisation du moteur XY
			251-255	Réinitialisation complète des moteurs
17	17	VITESSE DE DÉPLACEMENT XY	000-255	De rapide à lent
18	18	VITESSE COULEUR	000-255	De rapide à lent
19	19	VITESSE DIMMER	000-255	De rapide à lent
20	20	VITESSE GOBO	000-255	De rapide à lent

## ROUES DE COULEURS ET DE GOBOS

### ROUE DE COULEURS

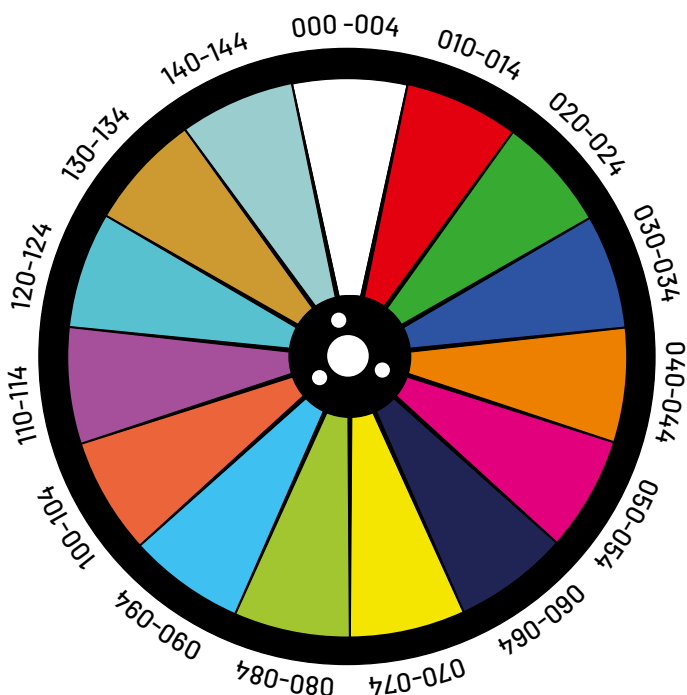

COULEUR	VALEUR
	000 - 004
	005 - 009
	010 - 014
	015 - 019
	020 - 024
	025 - 029
	030 - 034
	035 - 039
	040 - 044
	045 - 049
	050 - 054
	055 - 059
	060 - 064
	065 - 069
	070 - 074

COULEUR	VALEUR
	075 - 079
	080 - 084
	085 - 089
	090 - 094
	095 - 099
	100 - 104
	105 - 109
	110 - 114
	115 - 119
	120 - 124
	125 - 129
	130 - 134
	135 - 139
	140 - 144
	145 - 149

# ROUES DE COULEURS ET DE GOBOS

## ROUE DE GOBOS

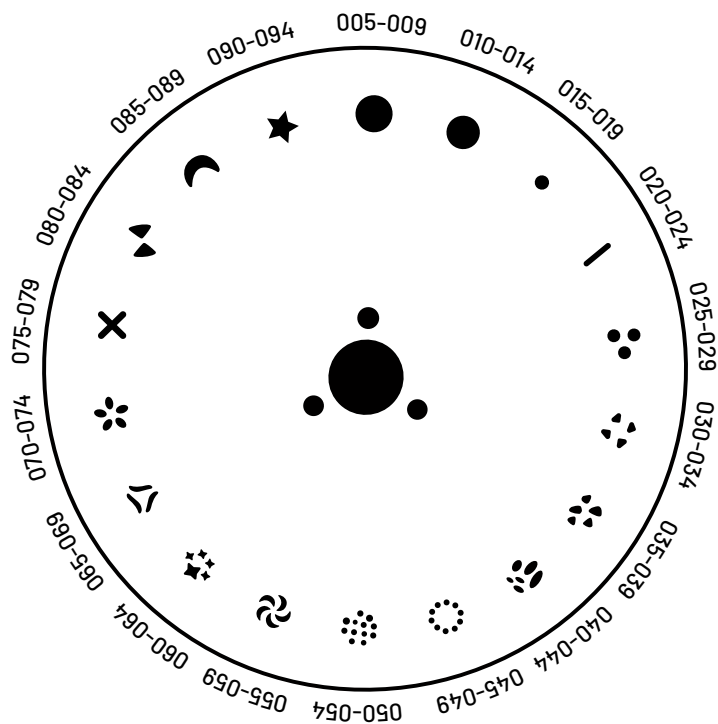

GOBO	VALEUR
●	005 - 009
●	010 - 014
●	015 - 019
—	020 - 024
●●●	025 - 029
●●●	030 - 034
●●●	035 - 039
●●●	040 - 044
○	045 - 049

GOBO	VALEUR
●●●●	050 - 054
⊗	055 - 059
⊗	060 - 064
⊗	065 - 069
⊗	070 - 074
⊗	075 - 079
⊗	080 - 084
⊗	085 - 089
★	090 - 094

## ROUE D'EFFETS PRISM RAINBOW

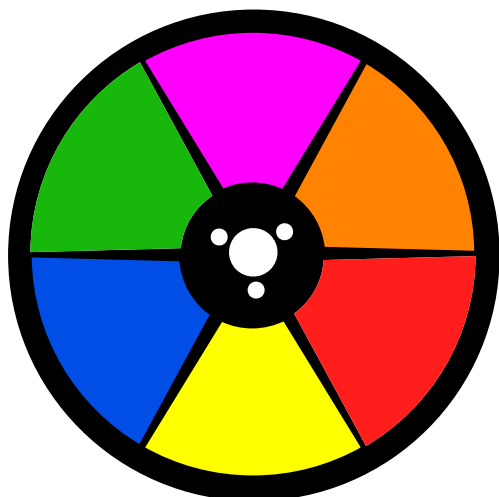

# CARACTÉRISTIQUES TECHNIQUES

Dimensions	320 x 240 x 550mm
Poids net	16.1kg
Tension d'alimentation	90-240V~   50/60Hz
Consommation électrique	350W
Source lumineuse	1 module LED de 200W + 31 LED SMD RGB
Durée de vie de la source lumineuse	≥ 20 000 heures
Roue de gobos fixes	17 gobos + ouvert, avec rotation bidirectionnelle
Roue de couleur	1 roue fixe de 14 couleurs + Ouvert
Prisme	1 prisme 8 facettes, 1 prisme 8+16+24 facettes
Lentille	Lentille optique laminée de haute précision
Gradateur (Dimmer)	Gradation linéaire 0-100%
Stroboscope	1-25 Hz, vitesse de stroboscope réglable
Effet Frost	Gradation linéaire 0-100%
Focus	Electronique
Angle de faisceau	De 4° à 25°
LUX à 5 m	87 000
Indice de rendu des couleurs (CRI)	70
Rotation Panoramique (Pan)	540° avec correction d'erreur électronique
Rotation d'inclinaison (Tilt)	270° avec correction d'erreur électronique
Canaux DMX	16/20 canaux
Affichage	Écran couleur rétro-éclairé
Modes de contrôle	Automatique, Musical, DMX-512, Maître/Esclave
RDM	Compatible
Fusible	10A
Indice de protection (IP)	IP20

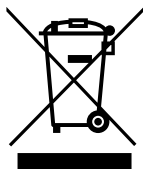

Applicable dans l'Union Européenne et les autres pays européens pratiquant le tri des déchets. La présence de ce symbole sur le produit ou sur la documentation correspondante indique qu'en fin de vie, le produit ne doit pas être jeté avec les déchets normaux, afin d'éviter tout dommage à l'environnement ou aux personnes consécutive à une élimination non contrôlée des déchets.

Séparez-le des autres types de déchets et recyclez-le, afin de promouvoir la réutilisation durable des ressources naturelles. Nous conseillons aux utilisateurs non professionnels de contacter le revendeur chez qui ils ont acheté le produit, ou un représentant gouvernemental local, pour plus de détails sur le lieu de collecte et la façon de recycler cet appareil dans le meilleur respect de l'environnement possible.

Nous invitons les utilisateurs professionnels à contacter leur fournisseur et à vérifier les termes et conditions de leur contrat d'achat.



Ce produit Algam Lighting est conforme aux certifications européennes en vigueur ainsi qu'aux directives européennes suivantes :

LVD Directive 2014/35/EU :

EMC Directive 2014/30/EU :

RoHS 2 Directive 2011/65/EU

La DECLARATION UE DE CONFORMITE est disponible sur demande à l'adresse suivante : [contact@algam.net](mailto:contact@algam.net)

<b>SAFETY INSTRUCTIONS</b> .....	<b>16</b>
INSTALLATION	
USAGE	
MAINTENANCE / SERVICE	
<b>PRODUCT INSTALLATION</b> .....	<b>18</b>
POWER SUPPLY	
DMX CONNECTION	
<b>RIGGING</b> .....	<b>18</b>
<b>OPERATION INSTRUCTIONS</b> .....	<b>19</b>
<b>MENU OPERATING INSTRUCTIONS</b> .....	<b>20</b>
<b>DMX PROTOCOL</b> .....	<b>22</b>
<b>COLOR WHEELS AND GOBOS</b> .....	<b>25</b>
<b>SPECIFICATIONS</b> .....	<b>27</b>



Thank you for choosing one of our Algam Lighting products. Please read this user's manual carefully and follow the instructions to avoid danger or damage to the unit due to mishandling. Keep this user's guide for future reference.

For the latest documentation and other information about this and all Algam Lighting products, please visit the Algam Lighting website at [www.algam-lighting.com](http://www.algam-lighting.com).

Comments or suggestions regarding this document may be e-mailed to [algam-lighting@algam.net](mailto:algam-lighting@algam.net).



## SAFETY INSTRUCTIONS

The symbols shown above are internationally accepted symbols to warn of potential hazards related to the use of electrical dangers associated with the use of electrical equipment. If any of these symbols are present on your device, please read the following instructions:



### ATTENTION !

Before using your equipment, we recommend that you read all the instructions in this manual.



### ATTENTION !

This device produces an intense and powerful light. Risk to the eyes. Do not look directly into the beam.



### DANGER !

Hazardous voltage, risk of electric shock. Do not open the product. To reduce the risk of electric shock do not expose this equipment to rain or moisture.



### ATTENTION !

Risk of burns. The exterior of the unit can become very hot. Do not touch within 10 minutes of use.



### ATTENTION !

Fire hazard. Keep all combustible and flammable materials away from the materials away from the unit during operation.



### DANGER !

Safety hazard. This appliance presents a significant risk of injury. Follow the safety instructions.



Place the unit at least 50cm away from flammable materials and walls.

## INSTALLATION

- Unpack and check carefully for transport damage before using the product. Never put a damaged product into operation.
- This product must be installed with strong hooks of adequate size for the weight carried. The product must be screwed to the hooks and tightened properly to prevent it from falling due to vibrations. Also check that the structure (or hanging point) can support at least 10X the weight of the hanging unit. The device must be installed by a qualified person and must be placed out of reach of the public. It is necessary to use a secondary hanging system (safety sling) approved for the weight of the device.
- This unit is intended for indoor use only. Exposing the unit to rain or moisture may result in electric shock or fire.
- Do not place the unit, speakers or any other object on top of the power cord and make sure it is not pinched.
- For proper protection against electric shock, the unit must be connected to earth (ground). The electrical supply circuit must be equipped with a fuse or circuit breaker and a differential protection device.

- To reduce the risk of strangulation the flexible wiring connected to this luminaire shall be effectively fixed to the wall if the wiring is within arm's reach.
- Power Disconnection Notice: To disconnect the device from the power source, the power plug must be removed from the power outlet. For this reason, the device must be placed in a position that allows constant, unobstructed access to the power outlet. This way, in case of an emergency, you can disconnect the power plug immediately.
- The unit should only be installed in a well ventilated area. Make sure that no ventilation slots are blocked. To ensure adequate ventilation, leave at least 20 cm of free air space around the sides and top of the unit.

## USAGE

- This appliance must not be used by persons (including children) with limited physical, physiological or mental capabilities or lack of experience and/or knowledge, unless they are supervised by a person responsible for their safety or are instructed by that person in the operation of the appliance.
- Never leave this equipment unattended.
- If you experience any problems with the unit, stop using it immediately. Do not attempt to repair it yourself. Contact your dealer or an authorized service center. There are no user replaceable parts.
- NEVER use the unit under the following conditions:
  - > In areas subject to vibration or bumps,
  - > In places where the ambient temperature is above 45 ° C or below 2 ° C.
  - > In areas exposed to excessive dryness or humidity (ideal conditions: between 35% and 80%).
- Never use the unit near flames, flammable or explosive materials or hot surfaces. Doing so may cause a fire.
- The exterior of the unit can become very hot. It is important to avoid contact with the unit during operation and for at least 10 minutes after use.
- It is important to use the supplied power cable (grounded cable).
- Before turning on the power, make sure that the voltage and frequency of the power supply match the power requirements of the unit, as described in this manual.
- Never cut or tamper with the power cord or plug. If a power cord is provided with a ground wire, it is required for safe operation! Risk of fatal electric shock!
- Always hold the power cord by the plug. Do not pull on the cord itself and never touch the power cord with wet hands as this may cause a short circuit or electric shock.
- Do not connect this device to a dimmer pack
- DO NOT allow liquids or objects to enter the unit. If liquid is spilled on the unit, immediately UNPLUG the power supply to the unit and contact customer service.
- You must ensure that the power cord never gets wet during operation. Before a thunderstorm and/or a lightning storm, unplug the unit from the mains.
- Under no circumstances should you open the housing of the device. If you do, your safety will not be assured. There are no operational components inside, only dangerous voltages that can give you a fatal shock!

## MAINTENANCE / SERVICE

- Never attempt to disassemble, repair or modify the unit yourself. Otherwise, the warranty becomes void. Repairs by unqualified persons may result in damage or malfunction. Please contact the nearest authorized service center. The light source contained in this fixture should only be replaced by the manufacturer or its service agent or a person of equivalent qualification.
- Screens, lenses or UV filters should be replaced if they are visibly damaged to an extent that compromises their effectiveness, such as by deep cracks or scratches.
- The lamp should be replaced if it has been damaged or deformed by heat.
- Disconnect the unit from the mains before servicing.
- If the cable or flexible outer cord of this fixture is damaged, it must be replaced with a special cable or cord from the manufacturer or its service agent only.
- Never immerse the unit in water or any other liquid. Wipe only with a slightly damp cloth.
- CAUTION : To reduce the risk of fire replace fuse with same type and rating.

# PRODUCT INSTALLATION

## POWER SUPPLY

Please use the attached power, note that power voltage and frequency are the same as the marked voltage and frequency of device when connecting power. Every device's power should be connected separately, so that device can be controlled individually.

## DMX CONNECTION

Connection between lights and DMX must use the shielded cable of diameter more than 0.5mm. Please use the attached 3 pin XL plug/socket to connect the DMX output/input interface. The connection between socket and cable as below (note the plug/socket's 3 pin number and position).

DMX-OUTPUT  
XLR mounting-sockets (rear view)



1 • Shield  
2 • Shield (-)  
3 • Shield (+)

DMX-INPUT  
XLR mounting-plugs (rear view)

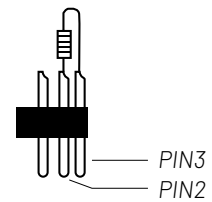
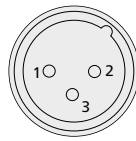

When using standard DMX512 control signal, the last device's output interface must be connected to a DMX plug. This plug is putting a 120 ohm resistance between "canon" plug's 2 pin and 3 pin. Showing as below pic. Sticking this plug into the last device's signal output interface, it will avoid the interference during the process of signal transmission.

## RIGGING

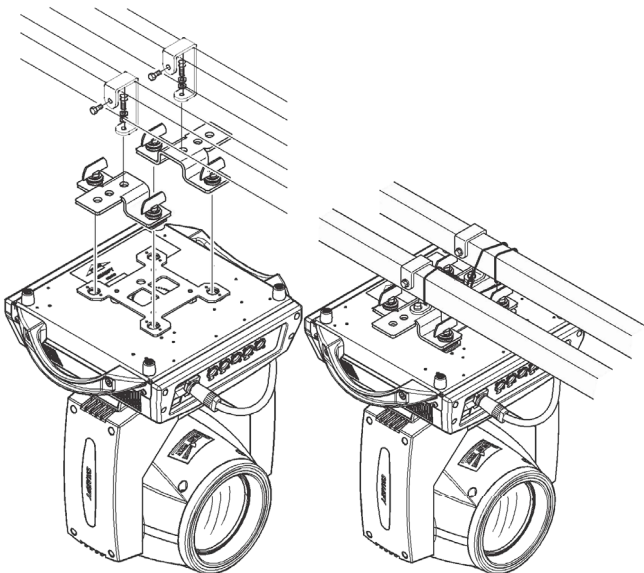

This **ALGAM LIGHTING** device must be installed by a qualified professional and positioned out of reach of the public. It can be mounted horizontally, at an angle, or inverted, but it is crucial to follow the appropriate installation methods, particularly for angled and inverted configurations.

Before installation, ensure the stability of the installation site. Use sturdy hooks of suitable size for the weight of the fixture, and secure the device by properly tightening and fastening the hooks. The installation must be further secured with a safety cable, which should be attached to both the support frame and the luminaire's handle. The structure supporting the luminaire must be capable of withstanding a load at least 10 times the weight of the device.

Once installed and tested, the luminaires must be positioned in areas where pedestrians cannot pass underneath. It is also essential to regularly inspect the condition of the safety cable and check the tightness of the fastening screws.

# OPERATION INSTRUCTIONS

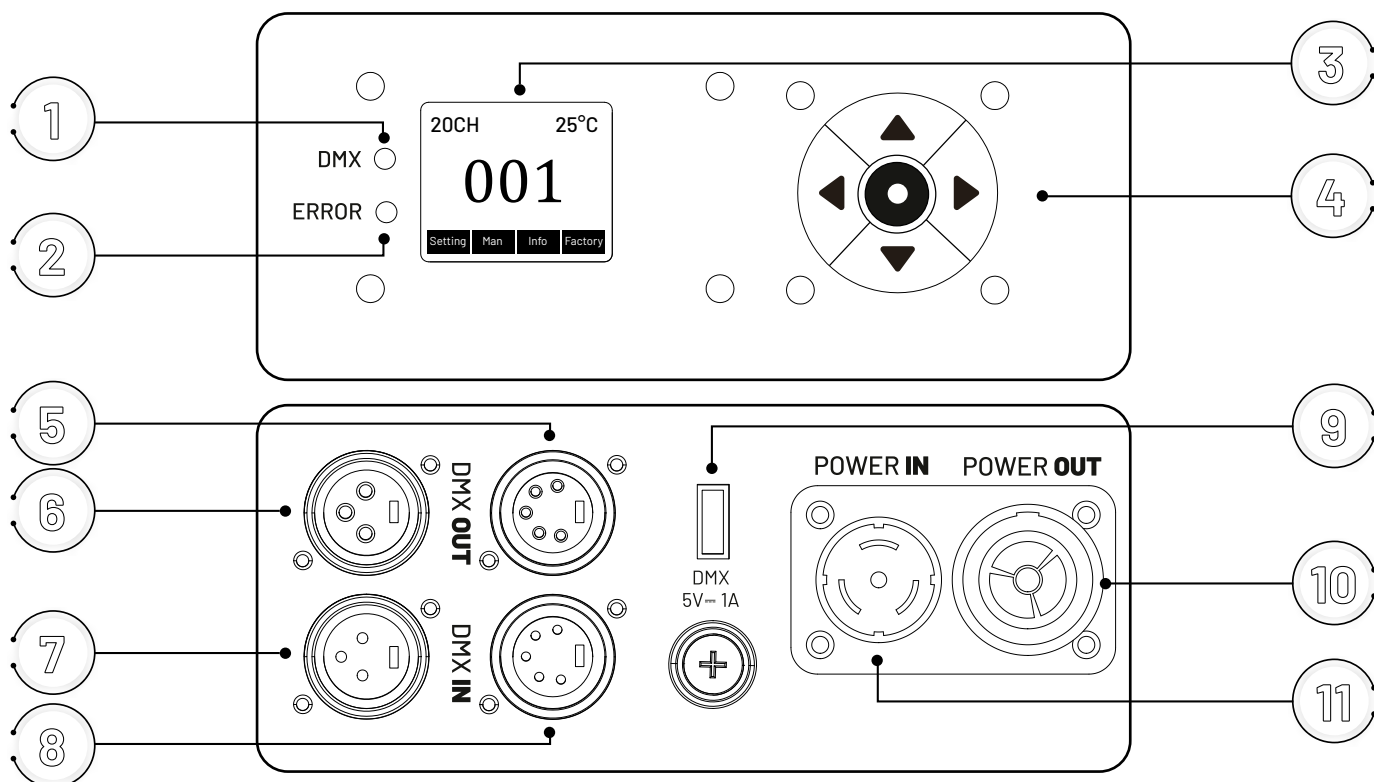

FUNCTION	DESCRIPTION
1 DMX Indicator LED	Displays the status of the DMX signal.
2 Error Indicator LED	Indicates a malfunction or error in operation.
3 LCD Display	Shows the menus and settings.
4 Keypad	For navigating through menus and submenus.
5 DMX OUT Connector (3-pin XLR)	DMX output for transmitting the signal to another device.
6 DMX OUT Connector (5-pin XLR)	Alternative DMX output for compatible devices.
7 DMX IN Connector (3-pin XLR)	DMX input for receiving the signal from a controller.
8 DMX IN Connector (5-pin XLR)	Alternative DMX input for compatible devices.
9 DMX 5V - 1A Port	Provides power for certain DMX accessories or devices.
10 POWER IN Connector	Power input for connecting the device to an electrical source.
11 POWER OUT Connector	Power output for daisy-chaining other compatible devices.

# MENU OPERATING INSTRUCTION

## NAVIGATION KEYPAD

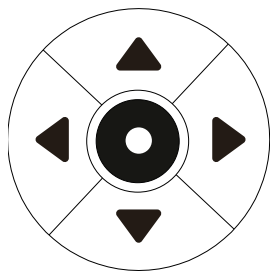

DISPLAY	FUNCTION
▲	Up
▶	Access to the next menu/selection
▼	Down
◀	Return to the main menu
●	Validation button

## HOME SCREEN

DISPLAY	FUNCTION	DESCRIPTION
Setting	Settings	DMX addressing from 000 to 512.
Man	Manual	Manual adjustments.
Info	Information	Status monitoring and information display.
Factory	Factory	Configuration of factory settings.
CH	Channel	Display of DMX channels.
°C	Temperature	Display of the device's temperature.

## SETTING

DISPLAY	FUNCTION	
Run Mode	DMX	Mode DMX
	Auto1	Automatic Mode 1
	Auto2	Automatic Mode 2
	Auto3	Automatic Mode 3
	Auto4	Automatic Mode 4
	Sound	Sound-activated mode
DMX Address	001-512	DMX address selection
Device Reset	OFF/ON	Motor reset, enabled/disabled
Channel Mode	16CH	16-channel mode
	20CH	20-channel mode
Sound Speed	000-020	Control of sound sensitivity
Screen Rotation	OFF/ON	Inverted screen, enabled/disabled
Invert Pan	OFF/ON	Invert X-axis, enabled/disabled
Invert Tilt	OFF/ON	Invert Y-axis, enabled/disabled
Pan-Tilt Swap	OFF/ON	Swap X and Y axes, enabled/disabled
Pan-Tilt Encoder	OFF/ON	Enable/disable XY encoder
DMX Signal	Keep	No DMX signal: keep last state
	Clear	No DMX signal: clear to default state
Linear Color	OFF/ON	Enable/disable linear color mode
Load Default	Load Default	Click OK to load factory default settings

# MENU OPERATING INSTRUCTION

## MAN - MANUAL SETTINGS

DISPLAY	DMX CHANNEL	DESCRIPTION
PAN	1	Controls the PAN (horizontal) axis.
PAN FINE	2	Fine adjustment of the PAN axis.
TILT	3	Controls the TILT (vertical) axis.
TILT FINE	4	Fine adjustment of the TILT axis.
DIMMER	5	Adjusts the light intensity.
SHUTTER/STROBE	6	Controls the shutter or strobe effect.
COLOR	7	Selects the color.
GOBO	8	Selects the GOBO pattern.
PRISM1	9	Controls Prism 1.
PRISM2	10	Controls Prism 2.
PRISM ROTATION	11	Adjusts the rotation of the prism.
LED SCENE	12	Controls the LED scene settings.
FOCUS	13	Adjusts the beam focus.
FROST & RAINBOW	14	Controls frost and rainbow effects.
FUNCTION	15	Selects special functions.
RESET	16	Resets parameters.
PAN-TILT TIME	17	Sets the speed for PAN/TILT movement.
COLOR SPEED	18	Adjusts the speed of color transitions.
DIMMER SPEED	19	Sets the speed for intensity variations.
GOBO SPEED	20	Adjusts the speed of GOBO rotation.

## INFO - INFORMATIONS

DISPLAY	FUNCTION
Ver: *****	Displays the device version.
DIS: *****	Displays the screen/display version.
MT: *****	Displays the firmware (micrologiciel) version.
TOTAL LAMP TIME	Displays the individual usage time of the lamp.
TOTAL USER TIME	Displays the cumulative user operation time.
SYSTEM WARNING	Logs errors or system alerts for diagnostics.
TURBO FAN SPEED	Monitors fan speed (tachometry).
HALL STATE	Monitors room state via sensors.
PANWHEEL STEP	Monitors step values for the X-axis (PAN).
TILT WHEEL STEP	Monitors step values for the Y-axis (TILT).
AUTHORITY HOURS	Displays authorized hours (fixed value: 9999).

# MENU OPERATING INSTRUCTION

## FACTORY - FACTORY SETTINGS MENU

DISPLAY	VALUE	DESCRIPTION
Input password	-	Password required: Up-Down-Up-Down
PAN	000 - 255	Calibration of the X-axis (PAN)
TILT	000 - 255	Calibration of the Y-axis (TILT)
COLOR	000 - 255	Calibration of color settings
GOBO	000 - 255	Calibration of GOBO patterns
FOCUS	000 - 255	Calibration of zoom or focus
DIMMER	000 - 255	Adjustment of light intensity
PRISM 1	000 - 255	Calibration of Prism 1
PRISM 1 CAL	000 - 255	Fine adjustment of Prism 1
PRISM 2 ZEO	000 - 255	Initial calibration of Prism 2
PRISM 2 CAL	000 - 255	Fine adjustment of Prism 2
FROST ZERO	000 - 255	Initial calibration of frost effect
FROST	000 - 255	Adjustment of frost effect intensity
RAINBOW	000 - 255	Calibration of rainbow effects
CLEAR	000 - 255	ON/OFF: Clears parameters (reset to default)
POWER	000 - 255	Electrical configuration specific to the project
X HALL	000 - 255	ON/OFF: Enables or disables monitoring of the X-axis state
Y HALL	000 - 255	ON/OFF: Enables or disables monitoring of the Y-axis state

## DMX PROTOCOL

16 CHANNELS	20 CHANNELS	FUNCTION	VALUE	DESCRIPTION
1	1	PAN	000-255	Horizontal movement over 540°
2	2	PAN FINE	000-255	Fine adjustment over 1.2°
3	3	TILT	000-255	Vertical movement over 270°
4	4	TILT FINE	000-255	Fine adjustment over 1.2°
5	5	DIMMER	000-255	Linear dimming from 0% to 100% brightness
			000-003	Shutter off (closed)
			004-103	Flashing strobe, from slow to fast
			104-107	Shutter on (open)
6	6	SHUTTER/STROBE	108-207	Pulsed strobe, from slow to fast
			208-212	Shutter on (open)
			213-251	Random strobe, from slow to fast
			252-255	Shutter on (open)

# DMX PROTOCOL

16 CHANNELS	20 CHANNELS	FUNCTION	VALUE	DESCRIPTION
			000-004	White Light
			005-009	White Light + Color 1
			010-014	Color 1
			015-019	Color 1 + Color 2
			020-024	Color 2
			025-029	Color 2 + Color 3
			030-034	Color 3
			035-039	Color 3 + Color 4
			040-044	Color 4
			045-049	Color 4 + Color 5
			050-054	Color 5
			055-059	Color 5 + Color 6
			060-064	Color 6
			065-069	Color 6 + Color 7
			070-074	Color 7
7	7	COLOR	075-079	Color 7 + Color 8
			080-084	Color 8
			085-089	Color 8 + Color 9
			090-094	Color 9
			095-099	Color 9 + Color 10
			100-104	Color 10
			105-109	Color 10 + Color 11
			110-114	Color 11
			115-119	Color 11 + Color 12
			120-124	Color 12
			125-129	Color 12 + Color 13
			130-134	Color 13
			135-139	Color 13 + Color 14
			140-144	Color 14
			145-149	Color 14 + White Light
			150-200	Water flow effect in reverse, from fast to slow.
			201-255	Water flow effect, from slow to fast.
			000-004	Solid White Light Setting
			005-009	GOBO 1
			010-014	GOBO 2
			015-019	GOBO 3
			020-024	GOBO 4
8	8	GOBO	025-029	GOBO 5
			030-034	GOBO 6
			035-039	GOBO 7
			040-044	GOBO 8
			045-049	GOBO 9
			050-054	GOBO 10
			201-255	GOBO 11

# DMX PROTOCOL

16 CHANNELS	20 CHANNELS	FUNCTION	VALUE	DESCRIPTION
			060-064	GOBO 12
			065-069	GOBO 13
			070-074	GOBO 14
			075-079	GOBO 15
			080-084	GOBO 16
			085-089	GOBO 17
			090-094	Circular GOBO Jitter (from slow to fast)
			095-099	GOB01 Jitter (from slow to fast)
			100-104	GOB02 Jitter (from slow to fast)
			105-109	GOB03 Jitter (from slow to fast)
			110-114	GOB04 Jitter (from slow to fast)
			115-119	GOB05 Jitter (from slow to fast)
8	8	GOBO	120-124	GOB06 Jitter (from slow to fast)
			125-129	GOB07 Jitter (from slow to fast)
			130-134	GOB08 Jitter (from slow to fast)
			135-139	GOB09 Jitter (from slow to fast)
			140-144	GOB010 Jitter (from slow to fast)
			145-149	GOB011 Jitter (from slow to fast)
			150-154	GOB012 Jitter (from slow to fast)
			155-159	GOB013 Jitter (from slow to fast)
			160-164	GOB014 Jitter (from slow to fast)
			165-169	GOB015 Jitter (from slow to fast)
			170-174	GOB016 Jitter (from slow to fast)
			175-179	GOB017 Jitter (from slow to fast)
			180-215	Forward running water (from fast to slow)
			216-255	Reverse water flow (from slow to fast)
9	9	PRISM 1	000-127	Prism 1 pop
			128-255	Prism 1 cut-over
10	10	PRISM 2	000-127	Prism 2 pop
			128-255	Prism 1 cut-over
11	11	PRISM ROTATION	000-127	Prism angle regulation
			128-190	Forward rotation (from fast to slow)
			191-192	Cease
			193-255	Reverse rotation (from slow to fast)
12	12	LED SCENE	000-015	Other channels
			016-023	Jump mode
			024-031	Gradient mode
			032-063	Scenario 1, and change the color for every four values
			064-095	Scenario 2, and change the color for every four values
			096-127	Scenario 3, and change the color for every four values
			128-159	Scenario 4, and change the color for every four values
			160-191	Scenario 5, and change the color for every four values
			192-223	Scenario 6, and change the color for every four values
			224-255	Scenario 7, and change the color for every four values

# DMX PROTOCOL

16 CHANNELS	20 CHANNELS	FUNCTION	VALUE	DESCRIPTION
13	13	FOCUS	000-255	Pattern clarity goes from far to near
14	14	FROST ET RAINBOW	000-127	all-or-none
			128-191	Fog cut in
			192-255	Colorful cut in
15	15	FUNCTION (AUTO)	000-009	Other channels
			010-127	Auto Mode
			128-255	Sound Mode
16	16	RESET	000-025	No specified function
			026-050	Effect of the small motor reset
			061-085	XY motor reset
	17	PAN-TILT TIME	000-255	From speed to slow
	18	COLOR SPEED	000-255	From speed to slow
	19	DIMMER SPEED	000-255	From speed to slow
	20	GOBO SPEED	000-255	From speed to slow

# COLOR WHEELS AND GOBOS

## COLOR WHEEL

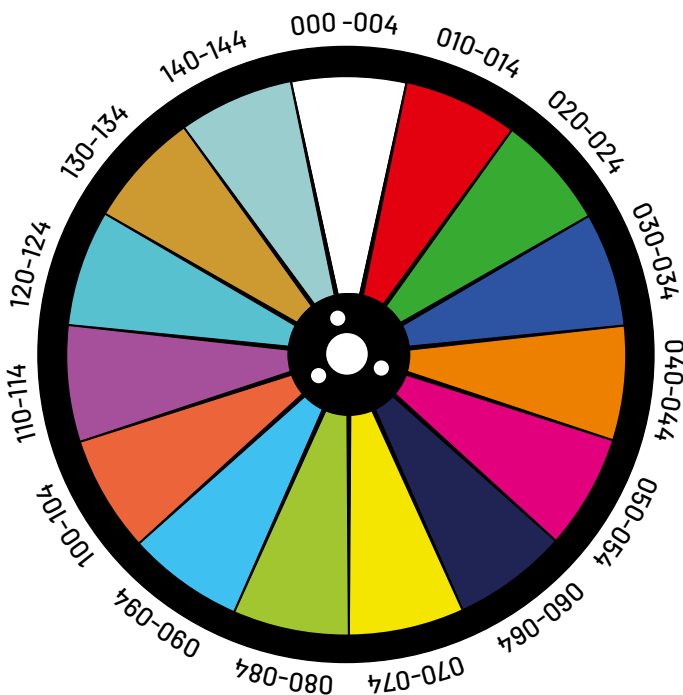

COLOR	VALUE	COLOR	VALUE
	000 - 004		075 - 079
	005 - 009		080 - 084
	010 - 014		085 - 089
	015 - 019		090 - 094
	020 - 024		095 - 099
	025 - 029		100 - 104
	030 - 034		105 - 109
	035 - 039		110 - 114
	040 - 044		115 - 119
	045 - 049		120 - 124
	050 - 054		125 - 129
	055 - 059		130 - 134
	060 - 064		135 - 139
	065 - 069		140 - 144
	070 - 074		145 - 149



# SPECIFICATIONS

Dimensions	320 x 240 x 550mm
Net Weight	16.1kg
Power Supply Voltage	90-240V~   50/60Hz
Power Consumption	350W
Light Source	1 x 200W LED module + 31 SMD RGB LEDs
Light Source Lifespan	≥ 20,000 hours
Fixed Gobo Wheel	17 gobos + open, with bidirectional rotation
Color Wheel	1 fixed wheel with 14 colors + open
Prism	1 x 8-facet prism, 1 x 8+16+24-facet prism
Lens	High-precision laminated optical lens
Dimmer	0-100% linear dimming
Strobe	Adjustable speed, 1-25 Hz
Frost Effect	0-100% linear gradation
Focus	Electronic
Beam Angle	4° to 25°
Illuminance (LUX at 5 m)	87 000
Color Rendering Index (CRI)	70
Pan Movement	540° with electronic error correction
Tilt Movement	270° with electronic error correction
DMX Channels	16/20 channels
Display	Backlit color screen
Control Modes	Automatic, Sound, DMX-512, Master/Slave
RDM Compatibility	Supported
Fuse	10A
Protection Rating (IP)	IP20



This product is subject to the European Waste Electrical and Electronic Equipment Directive (WEEE) in its currently valid version.

Do not dispose with your normal household waste.

Dispose of this device through an approved waste disposal arm or through your local waste facility. When discarding the device, comply with the rules and regulations that apply in your country.

If in doubt, consult your local waste disposal facility.



This Algam Lighting product is compliant to all required UE certifications and conformed to following standard and UE directives:

LVD Directive 2014/35/EU :

EMC Directive 2014/30/EU :

RoHS 2 Directive 2011/65/EU

The UE DECLARATION OF CONFORMITY is available, if you need it, please just ask for it at : [contact@algam.net](mailto:contact@algam.net)

<b>INSTRUCCIONES IMPORTANTES DE SEGURIDAD</b> .....	<b>29</b>
INSTALACIÓN	
USO	
MANTENIMIENTO/SERVICIO	
<b>PUESTA EN MARCHA</b> .....	<b>31</b>
SUMINISTRO ELÉCTRICO	
CONEXIÓN DMX	
<b>MONTAJE</b> .....	<b>31</b>
<b>MENÚ Y CONTROLES</b> .....	<b>32</b>
<b>MENÚ Y COMANDOS</b> .....	<b>33</b>
<b>PROTOCOLOS DMX</b> .....	<b>35</b>
<b>RUEDAS DE COLORES Y GOBOS</b> .....	<b>38</b>
<b>ESPECIFICACIONES TÉCNICAS</b> .....	<b>40</b>



Gracias por elegir uno de nuestros dispositivos Algam Lighting. Por favor, lea atentamente este manual de usuario y siga las instrucciones para evitar cualquier riesgo de daño al dispositivo debido a un manejo incorrecto. Guarde este manual del usuario para futuras consultas.

Para obtener la documentación más reciente y otra información sobre este y todos los productos de Algam Lighting, visite el sitio web de Algam Lighting en [www.algam-lighting.com](http://www.algam-lighting.com).

Los comentarios o sugerencias sobre este documento pueden enviarse por correo electrónico a [algam-lighting@algam.net](mailto:algam-lighting@algam.net).



## INSTRUCCIONES IMPORTANTES DE SEGURIDAD

Los símbolos ilustrados arriba son símbolos internacionalmente reconocidos para advertir sobre peligros potenciales relacionados con el uso de dispositivos eléctricos. Si alguno de estos símbolos está presente en su dispositivo, por favor, lea las instrucciones a continuación:



### ¡ATENCIÓN!

Antes de utilizar su equipo, le recomendamos que lea todas las instrucciones de este manual.



### ¡ATENCIÓN!

Este dispositivo produce una luz intensa y potente. Peligro para los ojos. No mire directamente al haz.



### ¡PELIGRO!

Tensión peligrosa, riesgo de descargas eléctricas. No abrir el producto. Para reducir el riesgo de descarga eléctrica, no exponga este equipo a la lluvia o la humedad.



### ¡ATENCIÓN!

Riesgo de quemaduras. El exterior del aparato puede calentarse mucho. No tocar durante al menos 10 minutos después de su uso.



### ¡ATENCIÓN!

Riesgo de incendio. Mantenga alejados todos los materiales combustibles e inflamables del equipo en funcionamiento.



### ¡PELIGRO!

Riesgo para la seguridad. Este aparato presenta riesgos importantes de lesiones. Siga las instrucciones de seguridad.



Coloque el aparato a una distancia mínima de 50 cm de cualquier material inflamable y de las paredes.

## INSTALACIÓN

- Desembale y verifique cuidadosamente que no haya daños en el transporte antes de usar el dispositivo. Nunca ponga en funcionamiento un dispositivo dañado.
- Este dispositivo debe instalarse con ganchos sólidos y de dimensiones adecuadas para soportar su peso. El dispositivo debe estar atornillado a los ganchos y apretado adecuadamente para evitar caídas debido a las vibraciones. También verifique que la estructura (o punto de sujeción) pueda soportar al menos 10 veces el peso del dispositivo colgado. El dispositivo debe ser instalado por una persona calificada y debe colocarse fuera del alcance del público. Es necesario utilizar un sistema de sujeción secundario (cable de seguridad) homologado para el peso del dispositivo.
- Este dispositivo está destinado solo para uso en interiores. Úselo solo en un lugar seco. Exponer el dispositivo a la lluvia o la humedad podría provocar una descarga eléctrica o un incendio.

- No coloque el dispositivo, los altavoces u otros objetos sobre el cable de alimentación y asegúrese de que no quede atrapado.
- Para una protección adecuada contra descargas eléctricas, el dispositivo debe estar conectado a tierra (masa). El circuito eléctrico de alimentación debe estar equipado con un fusible o disyuntor, y un dispositivo de protección diferencial.
- Aviso sobre la desconexión de la alimentación: Para desconectar el dispositivo de la fuente de alimentación, el enchufe de alimentación debe desconectarse del tomacorriente. Por esta razón, el dispositivo debe colocarse en una posición que permita un acceso constante y sin obstrucciones al tomacorriente. De esta manera, en caso de emergencia, puede desconectar inmediatamente el enchufe de alimentación.
- La unidad solo debe instalarse en un lugar bien ventilado. Asegúrese de que ninguna ranura de ventilación esté obstruida. Para garantizar una ventilación adecuada, deje un espacio libre de al menos 20 cm alrededor de los lados y la parte superior del dispositivo.
- Para reducir el riesgo de estrangulamiento, el cableado flexible conectado a esta luminaria debe estar asegurado de manera efectiva a la pared si el cableado se encuentra dentro del volumen accesible al tacto.

## USO

- Este dispositivo no debe ser utilizado por personas (incluidos niños) con capacidades físicas, fisiológicas o intelectuales limitadas, o falta de experiencia y / o conocimiento, a menos que estén supervisados por una persona responsable de su seguridad o reciban instrucciones de esta persona sobre el funcionamiento del dispositivo.
- Nunca deje este dispositivo funcionando sin supervisión. En caso de problemas de funcionamiento, deje de usar inmediatamente el dispositivo. No intente repararlo usted mismo. Póngase en contacto con su distribuidor o llame a un reparador especializado y autorizado. No hay ninguna pieza reemplazable por el usuario.
- NUNCA use el dispositivo en las siguientes condiciones:
  - > En lugares sujetos a vibraciones o golpes,
  - > En lugares donde la temperatura ambiente ( $t_a$ ) sea superior a 45 ° C o inferior a 2 ° C,
  - > En lugares expuestos a sequedad excesiva o humedad excesiva (condiciones ideales: entre 35% y 80%).
- Nunca use el dispositivo cerca de llamas, materiales inflamables, explosivos o superficies calientes. De lo contrario, corre el riesgo de provocar un incendio.
- El exterior del dispositivo puede calentarse mucho. Es importante evitar el contacto con el dispositivo en funcionamiento y al menos durante 10 minutos después de su uso.
- Es importante usar el cable de alimentación suministrado (cable con toma de tierra).
- Antes de encenderlo, asegúrese de que la tensión y la frecuencia de la alimentación coincidan con los requisitos de alimentación del dispositivo, como se indica en este manual.
- Nunca corte o manipule el cable de alimentación o el enchufe. Si se suministra un cable de alimentación con un cable de tierra, uesto es obligatorio para garantizar un funcionamiento seguro! ¡Riesgo de descarga eléctrica mortal!
- Siempre sostenga el cable de alimentación por el enchufe. No tire del cable en sí mismo y nunca toque el cable de alimentación con las manos mojadas, ya que esto podría causar un cortocircuito o una descarga eléctrica.
- No conecte este dispositivo a un bloque de potencia variable tipo "Dimmer pack".
- NO permita que líquidos u objetos penetren en el dispositivo. En caso de derrame de líquido sobre el dispositivo, DESCONECTE inmediatamente la alimentación eléctrica del dispositivo y póngase en contacto con el servicio postventa.
- Asegúrese de que el cable de alimentación nunca esté mojado durante el funcionamiento. Antes de una tormenta y / o una tormenta con riesgo de rayos, desconecte el dispositivo de la red eléctrica.
- Nunca debe abrir la carcasa del dispositivo. Si lo hace, su seguridad no estará garantizada. No hay componentes operativos en el interior, solo tensiones peligrosas que pueden causar una descarga eléctrica mortal.
- ATENCIÓN: Este dispositivo emite destellos de luz que pueden provocar crisis epilépticas en personas fotosensibles.

## MANTENIMIENTO/SERVICIO

- Nunca intente desmontar, reparar o modificar el dispositivo usted mismo. De lo contrario, la garantía quedará anulada. Las reparaciones realizadas por personas no calificadas pueden causar daños o mal funcionamiento. Por favor, póngase en contacto con el centro de asistencia técnica autorizado más cercano. La fuente de luz contenida en este dispositivo solo debe ser reemplazada por el fabricante o su agente de mantenimiento, o por una persona con una calificación equivalente.
- Las pantallas, lentes o filtros ultravioleta deben ser reemplazados si están visiblemente dañados de manera que comprometan su eficacia, por ejemplo, por grietas o rayones profundos.
- La lámpara debe ser reemplazada si ha sido dañada o deformada por el calor.

- Desconecte el dispositivo de la corriente antes de cualquier mantenimiento o reparación.
- Si el cable o el cordón exterior flexible de este dispositivo están dañados, deben ser reemplazados por un cable o cordón especial exclusivamente suministrado por el fabricante o su agente de mantenimiento. Para reducir el riesgo de estrangulamiento, el cableado flexible conectado a este dispositivo debe estar firmemente sujeto a la pared si el cableado se encuentra dentro del volumen accesible al tacto.
- Nunca sumerja el dispositivo en agua u otro líquido. Límpielo solo con un paño ligeramente húmedo.
- ATENCIÓN: Use un fusible de repuesto del mismo tipo y calibre.

## PUESTA EN MARCHA

### SUMINISTRO ELÉCTRICO

Utilice el cable de alimentación proporcionado en el embalaje. Asegúrese de que la tensión de red coincida con la información indicada en el producto.

### CONEXIÓN DMX

La conexión DMX de su dispositivo a su consola debe realizarse con un cable blindado de buena calidad. Un cable DMX debe estar certificado a 110 ohmios.

#### SALIDA DMX

Conectores de montaje XLR (vista trasera)



1 • Shield  
2 • Shield (-)  
3 • Shield (+)

#### ENTRADA DMX

Conectores XLR para montaje (vista trasera)

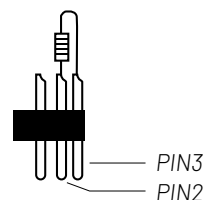
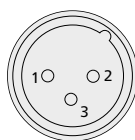

En uso profesional, la norma DMX512 requiere la presencia de un "tapón DMX" en el último dispositivo DMX de la cadena para finalizar correctamente el bucle de señal. Este tapón consta de una resistencia de 120 ohmios colocada entre el pin 2 y el pin 3 del conector XLR.

## MONTAJE

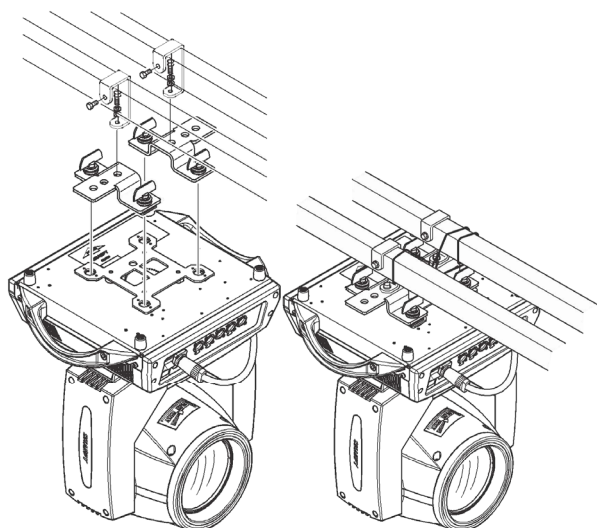

Este dispositivo de **ALGAM LIGHTING** debe ser instalado por una persona cualificada y colocado fuera del alcance del público. Puede ser posicionado horizontalmente, inclinado o invertido, pero es esencial seguir los métodos de instalación adecuados, especialmente para configuraciones inclinadas e invertidas.

Antes de cualquier instalación, verifique la estabilidad del lugar de instalación. Utilice ganchos sólidos, cuyas dimensiones sean adecuadas para el peso del dispositivo, y fije el aparato atornillando y apretando correctamente los ganchos. La instalación debe asegurarse con una eslinga de seguridad, la cual debe estar fijada al marco de soporte y al asa del dispositivo. La estructura que soporta el dispositivo debe ser capaz de resistir una carga de al menos 10 veces el peso del aparato.

Una vez instalados y probados, los dispositivos deben colocarse en zonas donde los peatones no puedan pasar por debajo. Además, es imprescindible verificar regularmente el estado de la eslinga de seguridad, así como el ajuste de los tornillos de fijación.

# MENÚ Y CONTROLES

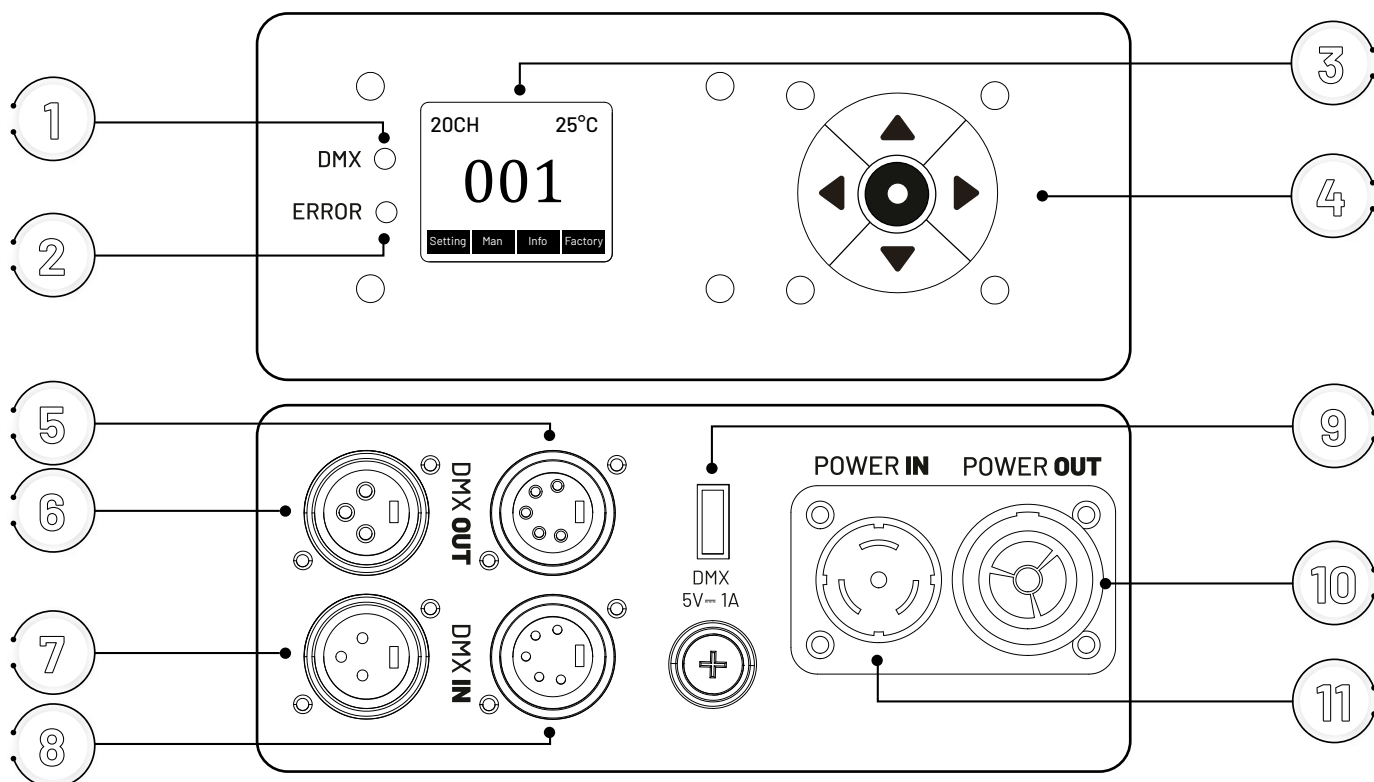

FUNCIÓN	DESCRIPCIÓN	
1	LED indicador de DMX	Muestra el estado de la señal DMX
2	LED indicador de error	Indica un problema o error en el funcionamiento
3	Pantalla LCD	Visualización de menús
4	Controles	Para navegar en los menús y submenús
5	Conector DMX OUT (XLR de 3 pines)	Salida DMX para transmitir la señal a otro dispositivo
6	Conector DMX OUT (XLR de 5 pines)	Salida DMX alternativa para dispositivos compatibles
7	Conector DMX IN (XLR de 3 pines)	Entrada DMX para recibir la señal de un controlador
8	Conector DMX IN (XLR de 5 pines)	Entrada DMX alternativa para dispositivos compatibles
9	Puerto DMX 5V - 1A	Proporciona alimentación para ciertos accesorios o dispositivos DMX
10	Conector POWER IN	Entrada de alimentación para conectar el dispositivo a una fuente de energía
11	Conector POWER OUT	Salida de alimentación para encadenar otros dispositivos compatibles

# MENÚ Y COMANDOS

## TECLADO DE NAVEGACIÓN

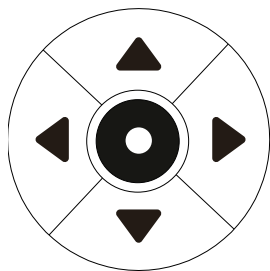

PANTALLA	FUNCIÓN
▲	Subir
▶	Acceso al menú / a la selección siguiente
▼	Bajar
◀	Volver al menú principal
●	Tecla de validación

## PANTALLA DE INICIO

PANTALLA	FUNCIÓN	DESCRIPCIÓN
Setting	Ajustes	Direccionamiento DMX 000-512
Man	Manual	Ajustes manuales
Info	Información	Supervisión del estado y visualización de información
Factory	Fábrica	Configuración de parámetros de fábrica
CH	Canal	Visualización de canales DMX
°C	Temperatura	Visualización de la temperatura

## SETTING - AJUSTES

PANTALLA	FUNCIÓN	
Run Mode	DMX	Modo DMX
	Auto1	Modo automático 1
	Auto2	Modo automático 2
	Auto3	Modo automático 3
	Auto4	Modo automático 4
	Sound	Modo de detección musical
DMX Address	001-512	Selección de la dirección DMX
Device Reset	OFF/ON	Reinicio de motores, activado/desactivado
Channel Mode	16CH	Modo de 16 canales
	20CH	Modo de 20 canales
Sound Speed	000-020	Control de sensibilidad al sonido
Screen Rotation	OFF/ON	Pantalla invertida, activado/desactivado
Invert Pan	OFF/ON	Eje X invertido, activado/desactivado
Invert Tilt	OFF/ON	Eje Y invertido, activado/desactivado
Pan-Tilt Swap	OFF/ON	Intercambio de ejes X e Y, activado/desactivado
Pan-Tilt Encoder	OFF/ON	Codificador XY, activado/desactivado
DMX Signal	Keep	Sin señal DMX: mantener
	Clear	Sin señal DMX: borrar
Linear Color	OFF/ON	Modo de color lineal, activado/desactivado
Load Default	Load Default	Haga clic en OK para cargar los parámetros predeterminados

# MENÚ Y COMANDOS

## MAN - MANUAL

PANTALLA	CANAL DMX	DESCRIPCIÓN
PAN	1	Control del eje PAN (horizontal)
PAN FINE	2	Ajuste fino del eje PAN
TILT	3	Control del eje TILT (vertical)
TILT FINE	4	Ajuste fino del eje TILT
DIMMER	5	Ajuste de la intensidad lumínica
SHUTTER/STROBE	6	Control del obturador/estroboscopio
COLOR	7	Selección del color
GOBO	8	Selección del patrón GOBO
PRISM1	9	Control del prisma 1
PRISM2	10	Control del prisma 2
PRISM ROTATION	11	Rotación del prisma
LED SCENE	12	Control de la escena LED
FOCUS	13	Ajuste del enfoque
FROST & RAINBOW	14	Control de los efectos frost y rainbow
FUNCTION	15	Selección de funciones especiales
RESET	16	Reinicio de parámetros
PAN-TILT TIME	17	Ajuste de velocidad de PAN/TILT
COLOR SPEED	18	Velocidad de cambio de color
DIMMER SPEED	19	Velocidad de variación de intensidad
GOBO SPEED	20	Velocidad de rotación de patrones GOBO

## INFO - INFORMACIÓN

PANTALLA	FUNCIÓN
Ver: *****	Versión del dispositivo
DIS: *****	Versión de la pantalla de visualización
MT: *****	Versión del firmware
TOTAL LAMP TIME	Tiempo de uso individual de la lámpara
TOTAL USER TIME	Tiempo de uso acumulado del usuario
SYSTEM WARNING	Registro de errores o alertas del sistema
TURBO FAN SPEED	Supervisión de la velocidad del ventilador (taquimetría)
HALL STATE	Supervisión del estado de la sala (sensores)
PANWHEEL STEP	Supervisión de los valores de pasos del eje X
TILT WHEEL STEP	Supervisión de los valores de pasos del eje Y
AUTHORITY HOURS	Horas autorizadas (valor fijo: 9999)

# MENÚ Y COMANDOS

## FACTORY - FÁBRICA

PANTALLA	VALOR	DESCRIPCIÓN
Input password		Se requiere contraseña: Arriba-abajo-arriba-abajo.
PAN	000 - 255	Calibración del eje X
TILT	000 - 255	Calibración del eje Y
COLOR	000 - 255	Calibración de colores
GOBO	000 - 255	Calibración de gobos
FOCUS	000 - 255	Calibración del zoom
DIMMER	000 - 255	Ajuste de la intensidad lumínica
PRISM 1	000 - 255	Calibración del prisma 1
PRISM 1 CAL	000 - 255	Ajuste fino del prisma 1
PRISM 2 ZEO	000 - 255	Calibración del prisma 2
PRISM 2 CAL	000 - 255	Ajuste fino del prisma 2
FROST ZERO	000 - 255	Calibración inicial del efecto de niebla
FROST	000 - 255	Ajuste del efecto de niebla
RAINBOW	000 - 255	Calibración de los efectos arcoíris
CLEAR	000 - 255	ON/OFF: Borrado de parámetros
POWER	000 - 255	Configuración eléctrica para este proyecto
X HALL	000 - 255	ON/OFF: Activación del estado del eje X
Y HALL	000 - 255	ON/OFF: Activación del estado del eje Y

## PROTOSCOLOS DMX

16 CANALES	20 CANALES	FUNCIÓN	VALOR	DESCRIPCIÓN
1	1	PAN	000-255	Barrido horizontal de 540°
2	2	PAN FINE	000-255	Ajuste fino de 1,2°
3	3	TILT	000-255	Barrido vertical de 270°
4	4	TILT FINE	000-255	Ajuste fino de 1,2°
5	5	DIMMER	000-255	Gradación lineal de 0 a 100 % de luminosidad
			000-003	Interruptor apagado (obturador cerrado)
			004-103	Flash de lento a rápido
			104-107	Interruptor encendido (obturador abierto)
6	6	SHUTTER/STROBE	108-207	Estrobo pulsado de lento a rápido
			208-212	Interruptor encendido (obturador abierto)
			213-251	Estrobo aleatorio de lento a rápido
			252-255	Interruptor encendido

# PROTOSCOLOS DMX

16 CANALES	20 CANALES	FUNCIÓN	VALOR	DESCRIPCIÓN
			000-004	Luz blanca
			005-009	Luz blanca + color 1
			010-014	Color 1
			015-019	Color 1 + Color 2
			020-024	Color 2
			025-029	Color 2 + Color 3
			030-034	Color 3
			035-039	Color 3 + Color 4
			040-044	Color 4
			045-049	Color 4 + Color 5
			050-054	Color 5
			055-059	Color 5 + Color 6
			060-064	Color 6
			065-069	Color 6 + Color 7
			070-074	Color 7
7	7	COLOR	075-079	Color 7 + Color 8
			080-084	Color 8
			085-089	Color 8 + Color 9
			090-094	Color 9
			095-099	Color 9 + Color 10
			100-104	Color 10
			105-109	Color 10 + Color 11
			110-114	Color 11
			115-119	Color 11 + Color 12
			120-124	Color 12
			125-129	Color 12 + Color 13
			130-134	Color 13
			135-139	Color 13 + Color 14
			140-144	Color 14
			145-149	Color 14 + Luz blanca
			150-200	Flujo de agua invertido (de rápido a lento)
			201-255	Flujo de agua (de lento a rápido)
			000-004	Figura sólida de luz blanca
			005-009	GOBO 1
			010-014	GOBO 2
			015-019	GOBO 3
			020-024	GOBO 4
8	8	GOBO	025-029	GOBO 5
			030-034	GOBO 6
			035-039	GOBO 7
			040-044	GOBO 8
			045-049	GOBO 9
			050-054	GOBO 10
			201-255	GOBO 11

# PROTOSCOLOS DMX

16 CANALES	20 CANALES	FUNCIÓN	VALOR	DESCRIPCIÓN
			060-064	GOBO 12
			065-069	GOBO 13
			070-074	GOBO 14
			075-079	GOBO 15
			080-084	GOBO 16
			085-089	GOBO 17
			090-094	Jitter circular GOBO (de lento a rápido)
			095-099	Jitter GOBO 1 (de lento a rápido)
			100-104	Jitter GOBO 2 (de lento a rápido)
			105-109	Jitter GOBO 3 (de lento a rápido)
			110-114	Jitter GOBO 4 (de lento a rápido)
			115-119	Jitter GOBO 5 (de lento a rápido)
8	8	GOBO	120-124	Jitter GOBO 6 (de lento a rápido)
			125-129	Jitter GOBO 7 (de lento a rápido)
			130-134	Jitter GOBO 8 (de lento a rápido)
			135-139	Jitter GOBO 9 (de lento a rápido)
			140-144	Jitter GOBO 10 (de lento a rápido)
			145-149	Jitter GOBO 11 (de lento a rápido)
			150-154	Jitter GOBO 12 (de lento a rápido)
			155-159	Jitter GOBO 13 (de lento a rápido)
			160-164	Jitter GOBO 14 (de lento a rápido)
			165-169	Jitter GOBO 15 (de lento a rápido)
			170-174	Jitter GOBO 16 (de lento a rápido)
			175-179	Jitter GOBO 17 (de lento a rápido)
			180-215	Flujo de agua (de rápido a lento)
			216-255	Flujo de agua invertido (de lento a rápido)
9	9	PRISMA 1	000-127	Prisma 1 activado (Pop)
			128-255	Corte del prisma 1
10	10	PRISMA 2	000-127	Prisma 2 activado (Pop)
			128-255	Corte del prisma 2
11	11	ROTACIÓN DEL PRISMA	000-127	Ajuste del ángulo del prisma
			128-190	Rotación hacia adelante (de rápido a lento)
			191-192	Parada
			193-255	Rotación inversa (de lento a rápido)
12	12	ESCENA LED	000-015	Otros canales
			016-023	Modo salto
			024-031	Modo degradado
			032-063	Escenario 1, cambio de color cada cuatro niveles
			064-095	Escenario 2, cambio de color cada cuatro niveles
			096-127	Escenario 3, cambio de color cada cuatro niveles
			128-159	Escenario 4, cambio de color cada cuatro niveles
			160-191	Escenario 5, cambio de color cada cuatro niveles
			192-223	Escenario 6, cambio de color cada cuatro niveles
			224-255	Escenario 7, cambio de color cada cuatro niveles

# PROTOSCOLOS DMX

16 CANALES	20 CANALES	FUNCIÓN	VALOR	DESCRIPCIÓN
13	13	FOCO	000-255	La nitidez del patrón pasa de borroso a nítido
14	14	FROST Y ARCOÍRIS	000-127	Todo o nada
			128-191	Corte del efecto de niebla
			192-255	Corte coloreado
15	15	FUNCIÓN AUTOMÁTICA	000-009	Otros canales
			010-127	Modo automático
			128-255	Modo musical
16	16	REINICIO	000-025	Sin función
			026-050	Reinicio del pequeño motor
			061-085	Reinicio del motor XY
			251-255	Reinicio completo de los motores
	17	VELOCIDAD DE MOVIMIENTO XY	000-255	De rápido a lento
	18	VELOCIDAD DE COLOR	000-255	De rápido a lento
	19	VELOCIDAD DE DIMMER	000-255	De rápido a lento
	20	VELOCIDAD DE GOBO	000-255	De rápido a lento

## RUEDAS DE COLORES Y GOBOS

### RUEDA DE COLORES

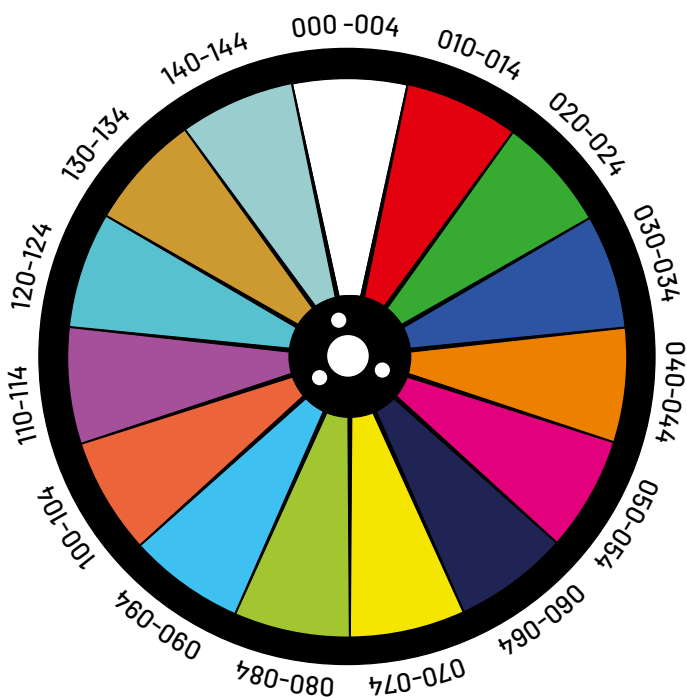

COLOR	VALOR	COLOR	VALOR
	000 - 004	Yellow + Green	075 - 079
White + Red	005 - 009	Green	080 - 084
Red	010 - 014	Green + Blue	085 - 089
Red + Green	015 - 019	Blue	090 - 094
Green	020 - 024	Blue + Orange	095 - 099
Green + Blue	025 - 029	Orange	100 - 104
Blue	030 - 034	Orange + Purple	105 - 109
Blue + Orange	035 - 039	Purple	110 - 114
Orange	040 - 044	Purple + Cyan	115 - 119
Orange + Magenta	045 - 049	Cyan	120 - 124
Magenta	050 - 054	Cyan + Brown	125 - 129
Magenta + Dark Blue	055 - 059	Brown	130 - 134
Dark Blue	060 - 064	Brown + Teal	135 - 139
Dark Blue + Yellow	065 - 069	Teal	140 - 144
Yellow	070 - 074	Teal + White	145 - 149

# RUEDAS DE COLORES Y GOBOS

## RUEDA DE GOBOS

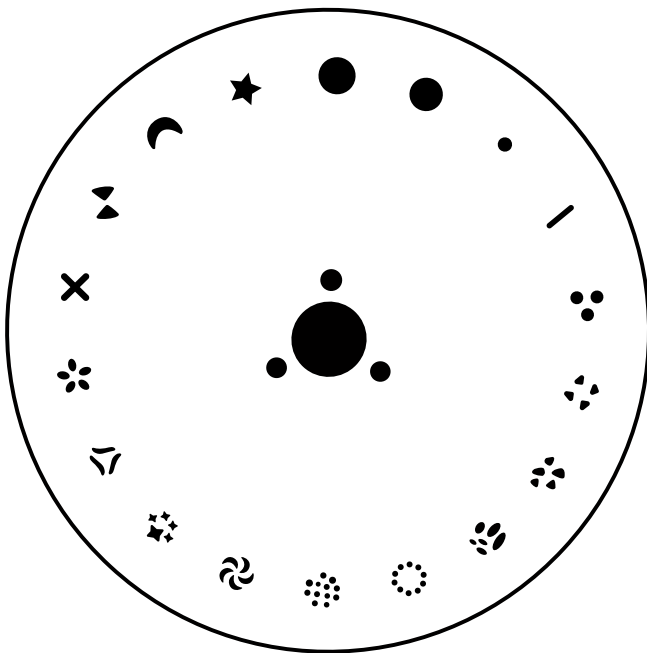

GOBO	VALOR
●	005 - 009
●	010 - 014
●	015 - 019
/	020 - 024
●●●	025 - 029
●●●	030 - 034
●●●	035 - 039
●●●	040 - 044
○	045 - 049

GOBO	VALOR
●●●	050 - 054
⊗	055 - 059
⊗	060 - 064
⊗	065 - 069
⊗	070 - 074
⊗	075 - 079
⊗	080 - 084
⊗	085 - 089
★	090 - 094

## \*\*RUEDA DE EFECTOS PRISMA RAINBOW\*\*

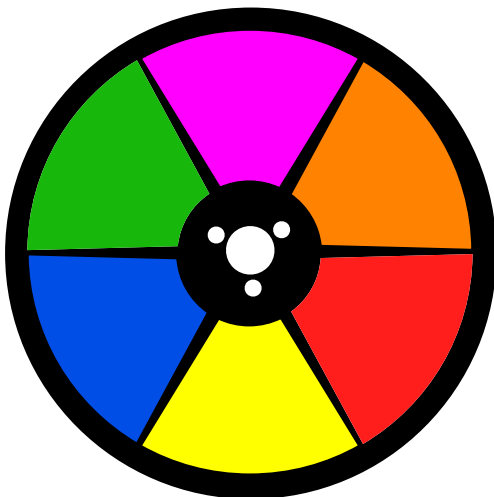

# ESPECIFICACIONES TÉCNICAS

Dimensiones	320 x 240 x 550mm
Peso neto	16.1kg
Tensión de alimentación	90-240V~   50/60Hz
Consumo eléctrico	350W
Fuente luminosa	1 módulo LED de 200W + 31 LED SMD RGB
Vida útil de la fuente luminosa	≥ 20,000 horas
Rueda de gobos fijos	17 gobos + abierto, con rotación bidireccional
Rueda de color	1 rueda fija de 14 colores + abierto
Prisma	1 prisma de 8 facetas, 1 prisma de 8+16+24 facetas
Lente	Lente óptica laminada de alta precisión
Dimmer	Gradación lineal de 0-100%
Estroboscopia	1-25 Hz, velocidad de estroboscopia ajustable
Efecto Frost	Gradación lineal de 0-100%
Enfoque	Electrónico
Ángulo de haz	De 4° a 25°
LUX a 5 m	87 000
Índice de reproducción cromática (CRI)	70
Rotación panorámica (Pan)	540° con corrección de errores electrónica
Rotación de inclinación (Tilt)	270° con corrección de errores electrónica
Canales DMX	16/20 canales
Pantalla	Pantalla a color retroiluminada
Modos de control	Automático, Musical, DMX-512, Maestro/Esclavo
RDM	Compatible
Fusible	10A
Índice de protección (IP)	IP20

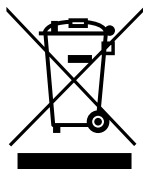

Este producto es aplicable en la Unión Europea y en otros países europeos que practican la separación de residuos. La presencia de este símbolo en el producto o en la documentación correspondiente indica que, al final de su vida útil, el producto no debe desecharse con los residuos normales, para evitar daños al medio ambiente o a las personas debido a una eliminación no controlada de residuos. Sepárelo de otros tipos de residuos y recíclelo para promover la reutilización sostenible de los recursos naturales. Recomendamos a los usuarios no profesionales que se pongan en contacto con el distribuidor donde compraron el producto o con un representante gubernamental local para obtener más detalles sobre el lugar de recogida y cómo reciclar este aparato de la manera más respetuosa con el medio ambiente posible.

Invitamos a los usuarios profesionales a ponerse en contacto con su proveedor y verificar los términos y condiciones de su contrato de compra.



Este producto de Algam Lighting cumple con las certificaciones europeas vigentes, así como con las siguientes directivas europeas:

LVD Directive 2014/35/EU :

EMC Directive 2014/30/EU :

RoHS 2 Directive 2011/65/EU

La Declaración UE de Conformidad está disponible bajo solicitud en la siguiente dirección de correo electrónico: [contact@algam.net](mailto:contact@algam.net)

<b>SICHERHEITSHINWEISE</b> .....	<b>42</b>
INSTALLATION	
BENUTZUNG	
WARTUNG / SERVICE	
<b>INBETRIEBNAHME</b> .....	<b>44</b>
STROMVERSORGUNG	
DMX-VERBINDUNG	
<b>RIGGING</b> .....	<b>44</b>
<b>BETRIEBSANLEITUNG</b> .....	<b>45</b>
<b>MENÜ-BETRIEBSANLEITUNG</b> .....	<b>46</b>
<b>DMX-PROTOKOLL</b> .....	<b>48</b>
<b>FARBFILTERRÄDER UND GOBOS</b> .....	<b>51</b>
<b>SPEZIFIKATIONEN</b> .....	<b>53</b>



Vielen Dank, dass Sie sich für eines unserer Algam Lighting-Geräte entschieden haben. Bitte lesen Sie diese Bedienungsanleitung sorgfältig durch und folgen Sie den Anweisungen, um Schäden am Gerät durch unsachgemäße Handhabung zu vermeiden. Bewahren Sie diese Bedienungsanleitung zur späteren Referenz auf.

Die neuesten Unterlagen und weitere Informationen zu diesem und allen anderen Produkten von Algam Lighting finden Sie auf der Website von Algam Lighting unter [www.algam-lighting.com](http://www.algam-lighting.com).

Kommentare oder Vorschläge zu diesem Dokument können per E-Mail an [algam-lighting@algam.net](mailto:algam-lighting@algam.net) gesendet werden.



## SICHERHEITSHINWEISE

Die oben abgebildeten Symbole sind international anerkannte Symbole, die auf potenzielle Gefahren im Zusammenhang mit der Verwendung elektrischer Geräte hinweisen. Wenn eines dieser Symbole auf Ihrem Gerät vorhanden ist, lesen Sie bitte die folgenden Anweisungen :



### ACHTUNG!

Bevor Sie Ihr Gerät verwenden, empfehlen wir Ihnen, alle Anweisungen in diesem Handbuch zu lesen.



### ACHTUNG!

Cet appareil produit une lumière intense et puissante. Risque pour les yeux. Ne pas regarder directement dans le faisceau.



### GEFAHR!

Gefährliche Spannung, Stromschlaggefahr. Nicht öffnen. Um das Risiko eines elektrischen Schlags zu verringern, dieses Gerät nicht Regen oder Feuchtigkeit aussetzen.



### ACHTUNG!

Brandgefahr. Die Außenseite des Geräts kann sehr heiß werden. Nicht berühren bis mindestens 10 Minuten nach der Verwendung.



### ACHTUNG!

Brandgefahr. Halten Sie alle brennbaren Materialien und entflammaren Stoffe vom Gerät während des Betriebs fern.



### GEFAHR!

Sicherheitsrisiko. Dieses Gerät birgt erhebliche Verletzungsgefahren. Bitte beachten Sie die Sicherheitshinweise.



Stellen Sie das Gerät mindestens 50 cm von brennbaren Materialien und Wänden entfernt auf.

## INSTALLATION

- Packen Sie das Gerät aus und überprüfen Sie sorgfältig, ob Transportschäden vorliegen, bevor Sie das Gerät verwenden. Setzen Sie niemals ein beschädigtes Gerät in Betrieb.
- Dieses Gerät muss mit soliden Haken installiert werden, die für das unterstützte Gewicht geeignet sind. Das Gerät muss an den Haken geschraubt und ordnungsgemäß angezogen werden, um ein Herunterfallen aufgrund von Vibrationen zu vermeiden. Überprüfen Sie auch, ob die Struktur (oder die Aufhängung) mindestens das 10-fache des Gewichts des aufgehängten Geräts tragen kann. Das Gerät muss von qualifiziertem Personal installiert werden und muss außerhalb der Reichweite der Öffentlichkeit platziert werden. Es ist erforderlich, ein zugelassenes Sekundäraufhängungssystem (Sicherungsseil) entsprechend dem Gewicht des Geräts zu verwenden.
- Dieses Gerät ist ausschließlich für den Innenbereich bestimmt. Verwenden Sie es nur an einem trockenen Ort. Die Exposition des Geräts gegenüber Regen oder Feuchtigkeit kann zu einem elektrischen Schlag oder einem Brand führen.

- Platzieren Sie das Gerät, die Lautsprecher oder andere Gegenstände nicht auf dem Netzkabel und stellen Sie sicher, dass es nicht eingeklemmt wird.
- Zum geeigneten Schutz vor Stromschlägen muss das Gerät geerdet sein. Der Stromkreis des Stromnetzes muss mit einer Sicherung oder einem Leitungsschutzschalter sowie mit einem Fehlerstromschutzschalter ausgestattet sein.
- Hinweis zur Stromtrennung: Um das Gerät von der Stromquelle zu trennen, muss der Netzstecker aus der Steckdose gezogen werden. Aus diesem Grund sollte das Gerät so positioniert sein, dass ein ständiger und unbehinderter Zugang zur Steckdose möglich ist. Auf diese Weise können Sie im Notfall den Netzstecker sofort ziehen.
- Das Gerät sollte nur an einem gut belüfteten Ort installiert werden. Stellen Sie sicher, dass keine Lüftungsschlitze blockiert sind. Um eine angemessene Belüftung zu gewährleisten, lassen Sie mindestens 20 cm freien Raum um die Seiten und die Oberseite des Geräts herum.
- Um das Risiko von Strangulation zu reduzieren, muss die an diese Leuchte angeschlossene flexible Verkabelung effektiv an der Wand befestigt werden, wenn sich die Verkabelung im berührbaren Bereich befindet.

## **BENUTZUNG**

- Dieses Gerät darf nicht von Personen (einschließlich Kinder) mit eingeschränkten physischen, physiologischen oder intellektuellen Fähigkeiten oder einem Mangel an Erfahrung und/oder Kenntnissen verwendet werden, es sei denn, sie werden von einer für ihre Sicherheit verantwortlichen Person beaufsichtigt oder erhalten Anweisungen von dieser Person zur Bedienung des Geräts. Lassen Sie dieses Gerät niemals unbeaufsichtigt laufen.
- Bei Betriebsproblemen sofort den Betrieb des Geräts einstellen. Versuchen Sie nicht, das Gerät selbst zu reparieren. Wenden Sie sich an Ihren Händler oder einen autorisierten Fachreparaturdienst. Es gibt keine vom Benutzer austauschbaren Teile.
- VERWENDEN SIE DAS GERÄT NIEMALS unter folgenden Bedingungen:
  - > An Orten, die Vibrationen oder Stößen ausgesetzt sind,
  - > An Orten, an denen die Umgebungstemperatur ( $t_a$ ) über 45 °C oder unter 2 °C liegt.
  - > An Orten mit übermäßiger Trockenheit oder übermäßiger Feuchtigkeit (ideale Bedingungen: zwischen 35 % und 80 %).
- Verwenden Sie das Gerät niemals in der Nähe von Flammen, brennbaren, explosiven Materialien oder heißen Oberflächen. Andernfalls besteht die Gefahr eines Brandes. Die Außenseite des Geräts kann sehr heiß werden. Es ist wichtig, jeglichen Kontakt mit dem Gerät während des Betriebs und mindestens 10 Minuten nach der Verwendung zu vermeiden.
- Es ist wichtig, das mitgelieferte Netzkabel (mit Erdung) zu verwenden.
- Bevor Sie das Gerät einschalten, stellen Sie sicher, dass die Spannung und Frequenz der Stromversorgung den Anforderungen des Geräts entsprechen, wie in diesem Handbuch angegeben.
- Niemals das Netzkabel oder den Stecker beschneiden oder manipulieren. Wenn ein Netzkabel mit einer Erdungsleitung geliefert wird, ist dies erforderlich, um einen sicheren Betrieb zu gewährleisten! Lebensgefahr durch elektrischen Schlag!
- Halten Sie das Netzkabel immer am Stecker fest. Ziehen Sie nicht am Kabel selbst und berühren Sie niemals das Netzkabel mit nassen Händen, da dies einen Kurzschluss oder einen elektrischen Schlag verursachen könnte.
- Schließen Sie dieses Gerät nicht an einen variablen Leistungsblock wie ein „Dimmer-Pack“ an.
- Lassen Sie keine Flüssigkeiten oder Gegenstände in das Gerät gelangen. Im Falle eines Flüssigkeitsaustritts auf das Gerät, ziehen Sie sofort die Stromversorgung des Geräts ab und kontaktieren Sie den Kundendienst.
- Sie müssen sicherstellen, dass das Netzkabel während des Betriebs niemals nass wird. Vor einem Gewitter und/oder einem Gewitter mit Blitzgefahr ziehen Sie das Gerät aus der Steckdose.
- Sie dürfen das Gehäuse des Geräts auf keinen Fall öffnen. Wenn Sie dies tun, ist Ihre Sicherheit nicht gewährleistet. Es gibt keine betrieblichen Komponenten im Inneren, nur gefährliche Spannungen, die einen tödlichen Schock verursachen können!
- ACHTUNG: Dieses Gerät emittiert Lichtblitze, die bei photosensiblen Personen epileptische Anfälle auslösen können.

## **WARTUNG / SERVICE**

- Versuchen Sie niemals, das Gerät selbst zu demontieren, zu reparieren oder zu modifizieren. Andernfalls erlischt die Garantie. Reparaturen durch unqualifizierte Personen können zu Schäden oder Fehlfunktionen führen. Bitte kontaktieren Sie das nächstgelegene autorisierte Servicecenter. Die Lichtquelle in dieser Leuchte darf nur vom Hersteller oder seinem Wartungsvertreter oder einer gleichwertig qualifizierten Person ausgetauscht werden.
- Bildschirme, Linsen oder UV-Filter müssen ausgetauscht werden, wenn sie sichtbar beschädigt sind und ihre Wirksamkeit beeinträchtigen, beispielsweise durch Risse oder tiefe Kratzer.
- Die Lampe muss ausgetauscht werden, wenn sie durch Hitze beschädigt oder verformt wurde.

- Trennen Sie das Gerät vor Wartungs- oder Wartungsarbeiten vom Stromnetz.
- Wenn das äußere flexible Kabel oder der Draht dieses Leuchtengehäuses beschädigt ist, muss es durch ein spezielles Kabel oder einen speziellen Draht ersetzt werden, der ausschließlich vom Hersteller oder seinem Wartungsvertreter stammt. Um das Risiko von Strangulation zu reduzieren, muss der flexible Kabelsatz, der mit dieser Leuchte verbunden ist, ordnungsgemäß an der Wand befestigt werden, wenn sich der Kabelsatz im Berührungsbereich befindet.
- Tauchen Sie das Gerät niemals in Wasser oder in andere Flüssigkeiten ein. Wischen Sie es nur mit einem leicht feuchten Tuch ab.
- **ACHTUNG:** Verwenden Sie eine Sicherung des gleichen Typs und Nennwerts als Ersatz.

## INBETRIEBNAHME

### STROMVERSORGUNG

Verwenden Sie das im Lieferumfang enthaltene Netzkabel. Überprüfen Sie, ob die Netzspannung den auf dem Produkt angegebenen Informationen entspricht.

### DMX-ANSCHLUSS

Der DMX-Anschluss Ihres Geräts an Ihr Pult muss mit einem hochwertigen, geschirmten Kabel erfolgen. Ein DMX-Kabel muss für 110 Ohm zertifiziert sein.

DMX-AUSGANG  
XLR-Montagestecker (Rückansicht)



1 • Shield  
2 • Shield (-)  
3 • Shield (+)

DMX-EINGANG  
XLR-Montagestecker (Rückansicht)

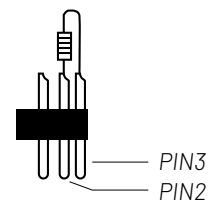
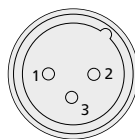

Im professionellen Einsatz schreibt die Norm DMX512 das Vorhandensein eines „DMX-Abschlusses“ am letzten DMX-Gerät der Kette vor, um die Signalschleife korrekt abzuschließen. Dieser Abschluss besteht aus einem 120-Ohm-Widerstand, der zwischen Pin 2 und Pin 3 des XLR-Steckverbinders eingesetzt ist.

## RIGGING

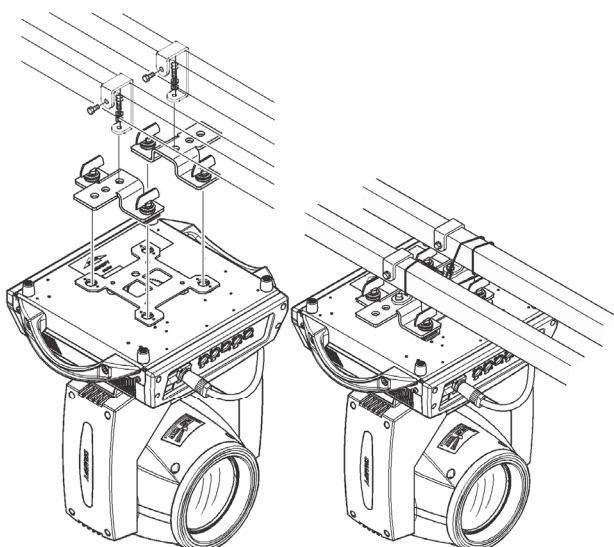

Dieses **ALGAM LIGHTING** Gerät muss von einer qualifizierten Person installiert und außerhalb der Reichweite der Öffentlichkeit platziert werden.

Es kann horizontal, schräg oder kopfüber positioniert werden, jedoch ist es unerlässlich, geeignete Installationsmethoden zu befolgen, insbesondere bei schrägen und kopfüber Konfigurationen.

Vor der Installation überprüfen Sie die Stabilität des Installationsortes. Verwenden Sie stabile Haken, deren Größe und Tragfähigkeit dem Gewicht des Geräts entsprechen, und befestigen Sie das Gerät, indem Sie die Haken ordnungsgemäß verschrauben und festziehen. Die Installation muss mit einem Sicherungsseil gesichert werden, das am Tragrahmen und am Griff des Geräts befestigt wird. Die Tragstruktur muss in der Lage sein, eine Last zu tragen, die mindestens das Zehnfache des Gewichts des Geräts beträgt.

Nach der Installation und Prüfung müssen die Geräte so positioniert werden, dass keine Personen darunter hindurchgehen können. Es ist auch wichtig, den Zustand des Sicherungsseils sowie die Festigkeit der Befestigungsschrauben regelmäßig zu überprüfen.

# BETRIEBSANLEITUNG

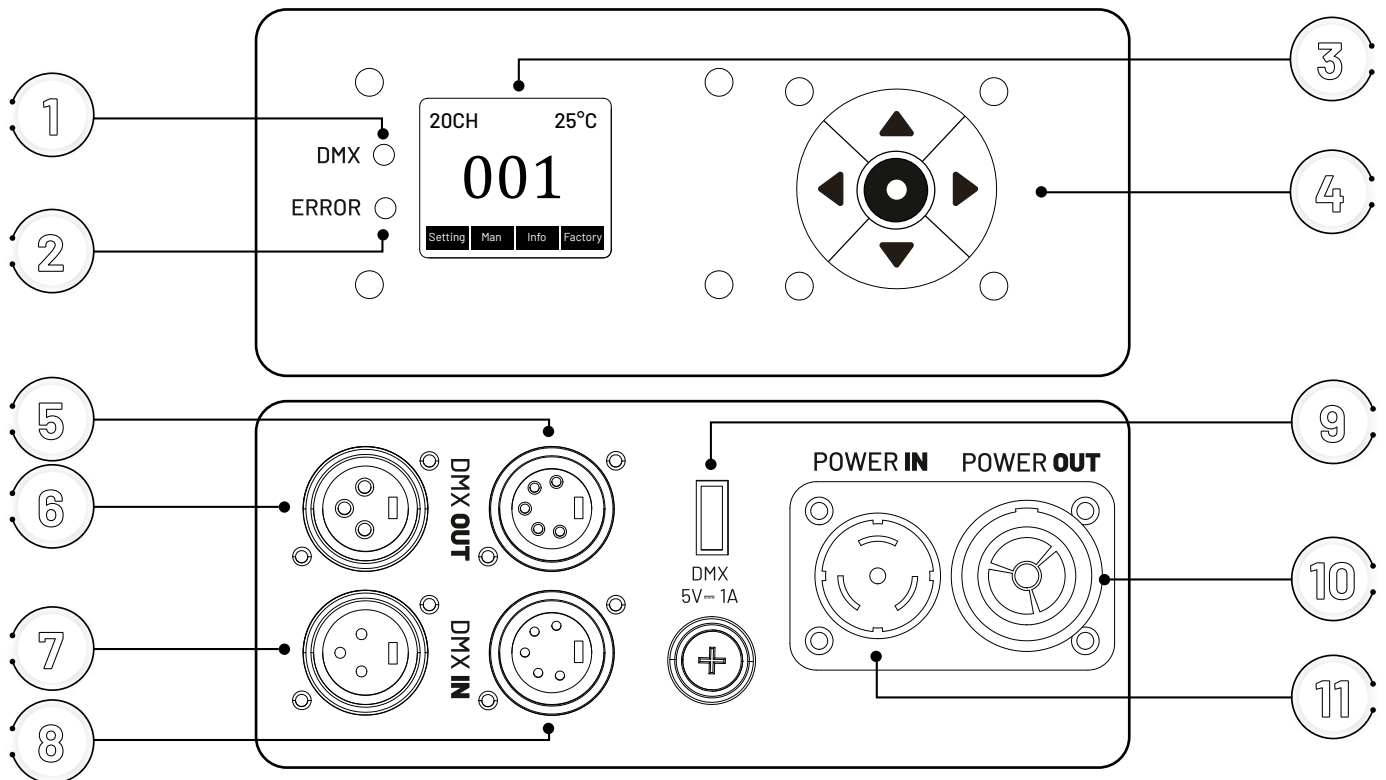

FUNKTION	BESCHREIBUNG
1	DMX-Status-LED Zeigt den Status des DMX-Signals an
2	Fehler-Status-LED Zeigt ein Problem oder einen Fehler im Betrieb an
3	LCD-Anzeige Zeigt Menüs an
4	Tastatur Zur Navigation durch Menüs und Untermenüs
5	DMX-OUT-Anschluss (3-poliger XLR) DMX-Ausgang zum Übertragen des Signals an ein weiteres Gerät
6	DMX-OUT-Anschluss (5-poliger XLR) Alternativer DMX-Ausgang für kompatible Geräte
7	DMX-IN-Anschluss (3-poliger XLR) DMX-Eingang zum Empfangen des Signals von einem Controller
8	DMX-IN-Anschluss (5-poliger XLR) Alternativer DMX-Eingang für kompatible Geräte
9	DMX-Port 5V - 1A Stromversorgung für bestimmte DMX-Zubehörteile oder Geräte
10	POWER-IN-Anschluss Stromeingang zum Anschließen des Geräts an eine Stromquelle
11	POWER-OUT-Anschluss Stromausgang zum Durchschleifen weiterer kompatibler Geräte

# MENÜ-BETRIEBSANLEITUNG

## NAVIGATIONS-TASTATUR

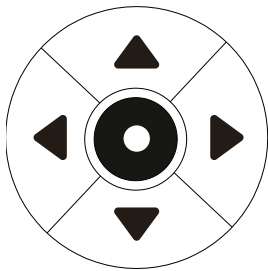

ANZEIGE	FUNKTION
▲	Nach oben
▶	Zugriff auf das nächste Menü / die nächste Auswahl
▼	Nach unten
◀	Zurück zum Hauptmenü
●	Bestätigungstaste

## STARTBILDSCHIRM

ANZEIGE	FUNKTION	BESCHREIBUNG
Setting	Einstellungen	DMX-Adressierung 000-512
Man	Handbuch	Manuelle Einstellungen
Info	Informationen	Statusüberwachung und Informationsanzeige
Factory	Werkseinstellungen	Konfiguration der Werkseinstellungen
CH	Kanal	Anzeige der DMX-Kanäle
°C	Temperatur	Anzeige der Temperatur

## SETTING - EINSTELLUNGEN

ANZEIGE	FUNKTION	
Run Mode	DMX	DMX-Modus
	Auto1	Automatikmodus 1
	Auto2	Automatikmodus 2
	Auto3	Automatikmodus 3
	Auto4	Automatikmodus 4
	Sound	Musiksteuerungsmodus
DMX Address	001-512	Auswahl der DMX-Adresse
Device Reset	OFF/ON	Motor-Reset, ein/aus
Channel Mode	16CH	16-Kanal-Modus
	20CH	20-Kanal-Modus
Sound Speed	000-020	Steuerung der Soundempfindlichkeit
Screen Rotation	OFF/ON	Umgekehrtes Display, ein/aus
Invert Pan	OFF/ON	Umgekehrte X-Achse, ein/aus
Invert Tilt	OFF/ON	Umgekehrte Y-Achse, ein/aus
Pan-Tilt Swap	OFF/ON	Austausch der X- und Y-Achsen, ein/aus
Pan-Tilt Encoder	OFF/ON	XY-Encoder, ein/aus
DMX Signal	Keep	Kein DMX-Signal: Halten
	Clear	Kein DMX-Signal: Löschen
Linear Color	OFF/ON	Linearer Farbmodus, ein/aus
Load Default	Load Default	OK drücken, um die Werkseinstellungen zu laden

# MENÜ-BETRIEBSANLEITUNG

## MAN - MANUELLE EINSTELLUNGEN

<b>ANZEIGE</b>	<b>DMX-KANAL</b>	<b>BESCHREIBUNG</b>
PAN	1	Steuerung der PAN-Achse (horizontal)
PAN FINE	2	Feineinstellung der PAN-Achse
TILT	3	Steuerung der TILT-Achse (vertikal)
TILT FINE	4	Feineinstellung der TILT-Achse
DIMMER	5	Einstellung der Lichtintensität
SHUTTER/STROBE	6	Steuerung des Shutters/Stroboskops
COLOR	7	Farbauswahl
GOBO	8	GOBO-Muster-Auswahl
PRISM1	9	Steuerung des Prismas 1
PRISM2	10	Steuerung des Prismas 2
PRISM ROTATION	11	Prismenrotation
LED SCENE	12	Steuerung der LED-Szene
FOCUS	13	Einstellung des Fokus
FROST & RAINBOW	14	Steuerung der Frost- und Regenbogeneffekte
FUNCTION	15	Auswahl spezieller Funktionen
RESET	16	Rücksetzung der Einstellungen
PAN-TILT TIME	17	Einstellung der PAN/TILT-Geschwindigkeit
COLOR SPEED	18	Geschwindigkeit des Farbwechsels
DIMMER SPEED	19	Geschwindigkeit der Intensitätsänderung
GOBO SPEED	20	Geschwindigkeit der GOBO-Musterrotation

## INFO - INFORMATIONEN

<b>ANZEIGE</b>	<b>FUNKTION</b>
Ver: *****	Geräteversion
DIS: *****	Displayversion
MT: *****	Firmware-Version (Micrologik)
TOTAL LAMP TIME	Individuelle Lampenbetriebszeit
TOTAL USER TIME	Kumulative Nutzungszeit des Benutzers
SYSTEM WARNING	Fehlerprotokollierung oder Systemwarnungen
TURBO FAN SPEED	Überwachung der Lüftergeschwindigkeit (Tachymetrie)
HALL STATE	Überwachung des Raumstatus (Sensoren)
PANWHEEL STEP	Überwachung der Schrittwerte der X-Achse
TILT WHEEL STEP	Überwachung der Schrittwerte der Y-Achse
AUTHORITY HOURS	Genehmigte Stunden (fester Wert: 9999)

# MENÜ-BETRIEBSANLEITUNG

## FACTORY - WERKSEINSTELLUNGEN

ANZEIGE	WERT	BESCHREIBUNG
Input password		Passwort erforderlich: Oben-unten-oben-unten.
PAN	000 - 255	Kalibrierung der X-Achse
TILT	000 - 255	Kalibrierung der Y-Achse
COLOR	000 - 255	Farbenkalibrierung
GOBO	000 - 255	Kalibrierung der Gobos
FOCUS	000 - 255	Kalibrierung des Zooms
DIMMER	000 - 255	Einstellung der Lichtintensität
PRISM 1	000 - 255	Kalibrierung des Prismas 1
PRISM 1 CAL	000 - 255	Feineinstellung des Prismas 1
PRISM 2 ZEO	000 - 255	Kalibrierung des Prismas 2
PRISM 2 CAL	000 - 255	Feineinstellung des Prismas 2
FROST ZERO	000 - 255	Initialkalibrierung des Nebels
FROST	000 - 255	Nebeleinstellung
RAINBOW	000 - 255	Kalibrierung der Regenbogeneffekte
CLEAR	000 - 255	Ein/Aus: Löschen der Einstellungen
POWER	000 - 255	Elektrische Konfiguration für dieses Projekt
X HALL	000 - 255	Ein/Aus: Aktivierung des X-Achsenstatus
Y HALL	000 - 255	Ein/Aus: Aktivierung des Y-Achsenstatus

## DMX-PROTOKOLL

16 KANÄLE	20 KANÄLE	FUNKTION	WERT	BESCHREIBUNG
1	1	PAN	000-255	Horizontaler Schwenkbereich bis 540°
2	2	PAN FINE	000-255	Feineinstellung mit 1,2° Genauigkeit
3	3	TILT	000-255	Vertikaler Schwenkbereich bis 270°
4	4	TILT FINE	000-255	Feineinstellung mit 1,2° Genauigkeit
5	5	DIMMER	000-255	Lineare Dimmung von 0 bis 100 % Helligkeit
			000-003	Schalter aus (Shutter geschlossen)
			004-103	Blitz von langsam bis schnell
			104-107	Schalter ein (Shutter geöffnet)
6	6	SHUTTER/STROBE	108-207	Pulsierender Strobe-Effekt von langsam bis schnell
			208-212	Schalter ein (Shutter geöffnet)
			213-251	Zufälliger Strobe-Effekt von langsam bis schnell
			252-255	Schalter ein

# DMX-PROTOKOLL

16 KANÄLE	20 KANÄLE	FUNKTION	WERT	BESCHREIBUNG
			000-004	Weißes Licht
			005-009	Weißes Licht + Farbe 1
			010-014	Farbe 1
			015-019	Farbe 1 + Farbe 2
			020-024	Farbe 2
			025-029	Farbe 2 + Farbe 3
			030-034	Farbe 3
			035-039	Farbe 3 + Farbe 4
			040-044	Farbe 4
			045-049	Farbe 4 + Farbe 5
			050-054	Farbe 5
			055-059	Farbe 5 + Farbe 6
			060-064	Farbe 6
			065-069	Farbe 6 + Farbe 7
			070-074	Farbe 7
7	7	FARBE	075-079	Farbe 7 + Farbe 8
			080-084	Farbe 8
			085-089	Farbe 8 + Farbe 9
			090-094	Farbe 9
			095-099	Farbe 9 + Farbe 10
			100-104	Farbe 10
			105-109	Farbe 10 + Farbe 11
			110-114	Farbe 11
			115-119	Farbe 11 + Farbe 12
			120-124	Farbe 12
			125-129	Farbe 12 + Farbe 13
			130-134	Farbe 13
			135-139	Farbe 13 + Farbe 14
			140-144	Farbe 14
			145-149	Farbe 14 + weißes Licht
			150-200	Umgekehrter Wasserfluss (von schnell bis langsam)
			201-255	Wasserfluss (von langsam bis schnell)
			000-004	Vollflächige Figur weißes Licht
			005-009	GOBO 1
			010-014	GOBO 2
			015-019	GOBO 3
			020-024	GOBO 4
8	8	GOBO	025-029	GOBO 5
			030-034	GOBO 6
			035-039	GOBO 7
			040-044	GOBO 8
			045-049	GOBO 9
			050-054	GOBO 10
			201-255	GOBO 11

# DMX-PROTOKOLL

16 KANÄLE	20 KANÄLE	FUNKTION	WERT	BESCHREIBUNG
			060-064	GOBO 12
			065-069	GOBO 13
			070-074	GOBO 14
			075-079	GOBO 15
			080-084	GOBO 16
			085-089	GOBO 17
			090-094	Kreisförmiges GOBO-Jitter (von langsam bis schnell)
			095-099	GOBO-Jitter 1 (von langsam bis schnell)
			100-104	GOBO-Jitter 2 (von langsam bis schnell)
			105-109	GOBO-Jitter 3 (von langsam bis schnell)
			110-114	GOBO-Jitter 4 (von langsam bis schnell)
			115-119	GOBO-Jitter 5 (von langsam bis schnell)
8	8	GOBO	120-124	GOBO-Jitter 6 (von langsam bis schnell)
			125-129	GOBO-Jitter 7 (von langsam bis schnell)
			130-134	GOBO-Jitter 8 (von langsam bis schnell)
			135-139	GOBO-Jitter 9 (von langsam bis schnell)
			140-144	GOBO-Jitter 10 (von langsam bis schnell)
			145-149	GOBO-Jitter 11 (von langsam bis schnell)
			150-154	GOBO-Jitter 12 (von langsam bis schnell)
			155-159	GOBO-Jitter 13 (von langsam bis schnell)
			160-164	GOBO-Jitter 14 (von langsam bis schnell)
			165-169	GOBO-Jitter 15 (von langsam bis schnell)
			170-174	GOBO-Jitter 16 (von langsam bis schnell)
			175-179	GOBO-Jitter 17 (von langsam bis schnell)
			180-215	Wasserfluss (von schnell bis langsam)
			216-255	Umgekehrter Wasserfluss (von langsam bis schnell)
9	9	PRISMA 1	000-127	Prisma 1 aktiviert (Pop)
			128-255	Prisma 1 deaktiviert
10	10	PRISMA 2	000-127	Prisma 2 aktiviert (Pop)
			128-255	Prisma 2 deaktiviert
			000-127	Einstellung des Prismenwinkels
11	11	PRISMENROTATION	128-190	Rotation vorwärts (von schnell bis langsam)
			191-192	Stopp
			193-255	Rotation rückwärts (von langsam bis schnell)
			000-015	Weitere Kanäle
			016-023	Sprungmodus
			024-031	Übergangsmodus
			032-063	Szenario 1: Farbwechsel alle vier Stufen
12	12	LED-SZENE	064-095	Szenario 2: Farbwechsel alle vier Stufen
			096-127	Szenario 3: Farbwechsel alle vier Stufen
			128-159	Szenario 4: Farbwechsel alle vier Stufen
			160-191	Szenario 5: Farbwechsel alle vier Stufen
			192-223	Szenario 6: Farbwechsel alle vier Stufen
			224-255	Szenario 7: Farbwechsel alle vier Stufen

# DMX-PROTOKOLL

16 KANÄLE	20 KANÄLE	FUNKTION	WERT	BESCHREIBUNG
13	13	FOCUS	000-255	Die Schärfe des Musters wechselt von unscharf zu scharf
14	14	FROST UND RAINBOW	000-127	Alles oder nichts
			128-191	Abschaltung des Nebels
			192-255	Farbschnitt
15	15	AUTOMATISCHE FUNKTION	000-009	Weitere Kanäle
			010-127	Automatikmodus
			128-255	Musikmodus
16	16	RÜCKSETZUNG	000-025	Keine Funktion
			026-050	Reset des kleinen Motors
			061-085	Reset des XY-Motors
	17	GESCHWINDIGKEIT DER XY-BEWEGUNG	000-255	Von schnell bis langsam
	18	FARBGESCHWINDIGKEIT	000-255	Von schnell bis langsam
	19	DIMMERGESCHWINDIGKEIT	000-255	Von schnell bis langsam
	20	GOBO-GESCHWINDIGKEIT	000-255	Von schnell bis langsam

## FARBFILTERRÄDER UND GOBOS

### FARBRAD

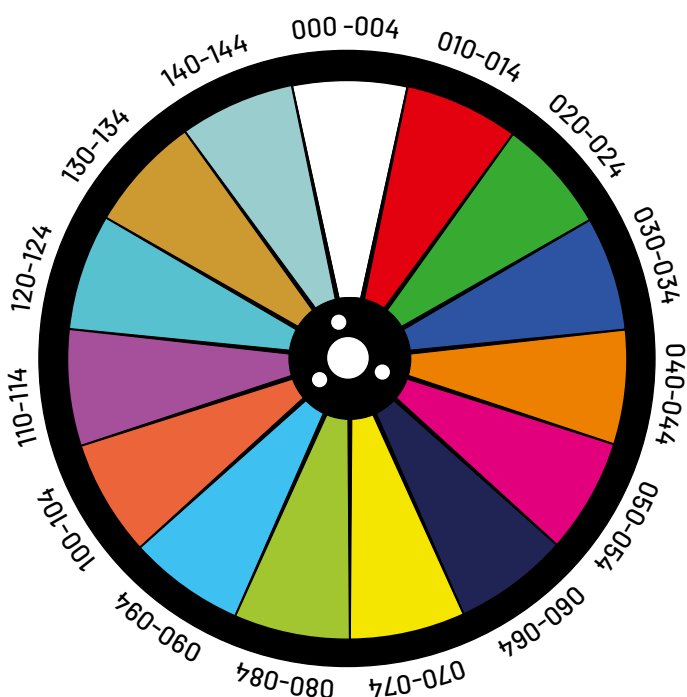

FARBE	WERT	FARBE	WERT
White	000 - 004	Yellow + Green	075 - 079
White + Red	005 - 009	Green	080 - 084
Red	010 - 014	Green + Blue	085 - 089
Red + Green	015 - 019	Blue	090 - 094
Green	020 - 024	Blue + Orange	095 - 099
Green + Blue	025 - 029	Orange	100 - 104
Blue	030 - 034	Orange + Purple	105 - 109
Blue + Orange	035 - 039	Purple	110 - 114
Orange	040 - 044	Purple + Cyan	115 - 119
Orange + Pink	045 - 049	Cyan	120 - 124
Pink	050 - 054	Cyan + Brown	125 - 129
Pink + Dark Blue	055 - 059	Brown	130 - 134
Dark Blue	060 - 064	Brown + Light Blue	135 - 139
Dark Blue + Yellow	065 - 069	Light Blue	140 - 144
Yellow	070 - 074	Light Blue + White	145 - 149

# FARBFILTRERRÄDER UND GOBOS

## GOBO-RAD

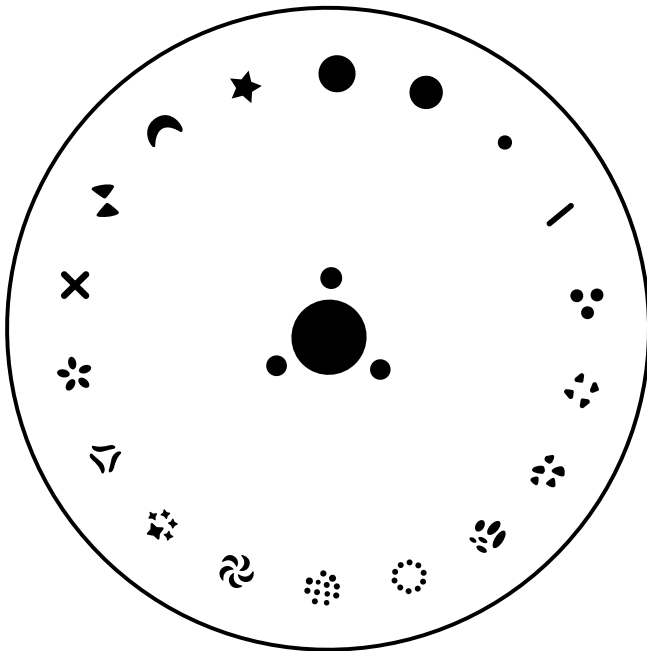

GOBO	WERT
●	005 - 009
●	010 - 014
●	015 - 019
/	020 - 024
●●●	025 - 029
●●●●	030 - 034
●●●●●	035 - 039
●●●●●●	040 - 044
●●●●●●●	045 - 049

GOBO	WERT
●●●●●	050 - 054
●●●●●●	055 - 059
●●●●●●●	060 - 064
●●●●●●●●	065 - 069
●●●●●●●●●	070 - 074
●●●●●●●●●●	075 - 079
●●●●●●●●●●●	080 - 084
●●●●●●●●●●●●	085 - 089
●●●●●●●●●●●●●	090 - 094

## EFFEKTRAD PRISMA-REGENBOGEN

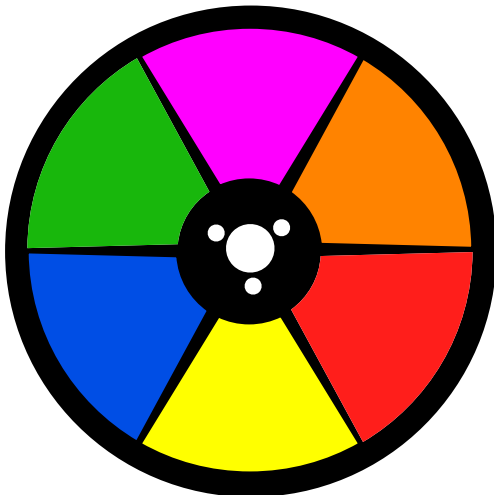

# SPEZIFIKATIONEN

Abmessungen	320 x 240 x 550mm
Nettogewicht	16.1kg
Netzspannung	90-240V~   50/60Hz
Leistungsaufnahme	350W
Lichtquelle	1 LED-Modul mit 200 W + 31 RGB-SMD-LEDs
Lebensdauer der Lichtquelle	≥ 20.000 Stunden
GOBO-Rad (fest)	17 Gobos + offen, mit bidirektionaler Rotation
Farbrad	1 festes Rad mit 14 Farben + offen
Prisma	1 Prisma mit 8 Facetten, 1 Prisma mit 8+16+24 Facetten
Linse	Hochpräzise laminierte Optiklinse
Dimmer	Lineare Dimmung von 0-100 %
Stroboskop	1-25 Hz, Stroboskopgeschwindigkeit einstellbar
Frost-Effekt	Lineare Dimmung von 0-100 %
Fokus	Elektronisch
Abstrahlwinkel	4° bis 25°
LUX @ 5 m	87 000
Farbwiedergabeindex (CRI)	70
Panorama-Rotation (Pan)	540° mit elektronischer Fehlerkorrektur
Neigungsrotation (Tilt)	270° mit elektronischer Fehlerkorrektur
DMX-Kanäle	16/20 Kanäle
Display	Hintergrundbeleuchtetes Farbdisplay
Steuermodi	Automatisch, Musikgesteuert, DMX-512, Master/Slave
RDM	Kompatibel
Sicherung	10A
Schutzklasse (IP)	IP20

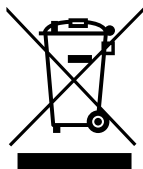

Anwendbar in der Europäischen Union und anderen europäischen Ländern, die die Mülltrennung praktizieren. Das Vorhandensein dieses Symbols auf dem Produkt oder den entsprechenden Unterlagen bedeutet, dass das Produkt am Ende seiner Lebensdauer nicht mit normalen Abfällen entsorgt werden darf, um Umweltschäden oder Verletzungen von Personen durch unkontrollierte Entsorgung zu vermeiden.

Trennen Sie es von anderen Arten von Abfällen und recyceln Sie es, um die nachhaltige Wiederverwendung natürlicher Ressourcen zu fördern. Wir empfehlen Nicht-Professionellen, sich an den Händler zu wenden, bei dem sie das Produkt gekauft haben, oder an einen örtlichen Regierungsvertreter, um weitere Einzelheiten zum Sammelpunkt und zur Art und Weise des Recyclings dieses Geräts in größtmöglichem Umweltschutz zu erhalten.

Wir fordern professionelle Benutzer auf, ihren Lieferanten zu kontaktieren und die Bedingungen ihres Kaufvertrags zu überprüfen.



Dieses Produkt von Algam Lighting entspricht den geltenden europäischen Zertifizierungen sowie den folgenden europäischen Richtlinien:

LVD Directive 2014/35/EU :

EMC Directive 2014/30/EU :

RoHS 2 Directive 2011/65/EU

Die EU-Konformitätserklärung ist auf Anfrage unter folgender Adresse erhältlich: [contact@algam.net](mailto:contact@algam.net)

<b>ISTRUZIONI DI SICUREZZA IMPORTANTI</b> .....	<b>55</b>
INSTALLAZIONE	
UTILIZZO	
MANUTENZIONE/ASSISTENZA	
<b>MESSA IN FUNZIONE</b> .....	<b>57</b>
ALIMENTAZIONE	
CONNESSIONE DMX	
<b>MONTAGGIO</b> .....	<b>57</b>
<b>ISTRUZIONI OPERATIVI</b> .....	<b>58</b>
<b>ISTRUZIONI PER L'USO DEL MENU</b> .....	<b>59</b>
<b>PROTOCOLLO DMX</b> .....	<b>61</b>
<b>RUOTE DEI COLORI E GOBOS</b> .....	<b>64</b>
<b>SPECIFICHE TECNICHE</b> .....	<b>66</b>



Grazie per aver scelto uno dei nostri dispositivi Algam Lighting. Si prega di leggere attentamente questo manuale d'uso e di seguire le istruzioni per evitare danni al dispositivo causati da un uso improprio. Conservare questa guida per eventuali riferimenti futuri.

Per la documentacion mai recenta e d'altres informacions sus aqueste e totes los produches Algam Lighting, visitatz lo sit web d'Algam Lighting a [www.algam-lighting.com](http://www.algam-lighting.com).

Los comentaris o suggestions concernent aqueste document se pòdon mandar per corrièl a [algam-lighting@algam.net](mailto:algam-lighting@algam.net).



## ISTRUZIONI DI SICUREZZA IMPORTANTI

I simboli illustrati di seguito sono simboli accettati a livello internazionale per avvertire dei potenziali pericoli relativi all'uso di apparecchi elettrici. Se uno di questi simboli è presente sul vostro dispositivo, si prega di leggere attentamente le seguenti istruzioni :



### ATTENZIONE !

Prima di utilizzare il dispositivo, si consiglia di leggere attentamente tutte le istruzioni di questo manuale.



### ATTENZIONE !

Questo dispositivo emette una luce intensa e potente. Rischio per gli occhi. Non guardare direttamente nel fascio di luce.



### DANGER !

Tensione pericolosa, rischio di scosse elettriche. Non aprire il prodotto. Per ridurre il rischio di scossa elettrica, non esporre questo dispositivo alla pioggia o all'umidità.



### ATTENZIONE !

Rischio di ustioni. La parte esterna del dispositivo può diventare molto calda. Non toccare per almeno 10 minuti dopo l'uso.



### ATTENZIONE !

Rischio di incendio. Tenere lontani materiali combustibili e infiammabili dal dispositivo in funzione.



### PERICOLO !

Rischio per la sicurezza. Questo dispositivo presenta rischi significativi di infortuni. Seguire le istruzioni di sicurezza.



Posizionare il dispositivo a una distanza minima di 50 cm da materiali infiammabili e dalle pareti.

## INSTALLAZIONE

- Sballare e verificare attentamente che non ci siano danni da trasporto prima di utilizzare il dispositivo. Non mettere mai in funzione un dispositivo danneggiato.
- Questo dispositivo deve essere installato con ganci solidi e di dimensioni adeguate al peso supportato. Il dispositivo deve essere avvitato ai ganci e serrato correttamente per evitare che cada a causa delle vibrazioni. Verificare anche che la struttura (o punto di ancoraggio) possa supportare almeno 10 volte il peso del dispositivo appeso. L'installazione deve essere eseguita da una persona qualificata e deve essere posizionato fuori dalla portata del pubblico. È necessario utilizzare un sistema di ancoraggio secondario (cinghia di sicurezza) omologato per il peso del dispositivo.
- Questo dispositivo è destinato esclusivamente per uso interno. Utilizzarlo solo in ambienti asciutti. Esporre il dispositivo alla pioggia o all'umidità potrebbe causare scosse elettriche o incendi.

- Non posizionare il dispositivo, gli altoparlanti o altri oggetti sul cavo di alimentazione e assicurarsi che non venga schiacciato.
- Per una protezione adeguata contro le scosse elettriche, il dispositivo deve essere collegato a terra (massa). Il circuito elettrico di alimentazione deve essere dotato di un fusibile o di un interruttore automatico, e di un dispositivo di protezione differenziale.
- Per ridurre il rischio di strangolamento, il cablaggio flessibile collegato a questa luce deve essere fissato correttamente alla parete se il cablaggio si trova all'interno del volume di accesso al tocco.
- Avviso per la disconnessione dell'alimentazione: Per scollegare il dispositivo dalla fonte di alimentazione, la spina di alimentazione deve essere staccata dalla presa di corrente. Per questo motivo, il dispositivo deve essere posizionato in modo tale da permettere un accesso costante e senza ostacoli alla presa di corrente. In questo modo, in caso di emergenza, sarà possibile scollegare immediatamente la spina di alimentazione.
- L'unità deve essere installata solo in un'area ben ventilata. Assicurarsi che nessuna fessura di ventilazione sia ostruita. Per garantire una ventilazione adeguata, lasciare uno spazio di almeno 20 cm di aria libera attorno ai lati e alla parte superiore del dispositivo.

## UTILIZZO

- Questo dispositivo non deve essere utilizzato da persone (compresi i bambini) con capacità fisiche, fisiologiche o intellettuali limitate o da chi manca di esperienza e/o conoscenza, a meno che non siano supervisionate da una persona responsabile della loro sicurezza o non ricevano istruzioni da questa persona riguardo al funzionamento del dispositivo.
- Non lasciare mai il dispositivo in funzione senza sorveglianza.
- In caso di problemi di funzionamento, interrompere immediatamente l'uso del dispositivo. Non tentare di ripararlo da soli. Contattare il rivenditore o un tecnico specializzato e autorizzato. Non ci sono parti sostituibili dall'utente.
- NON UTILIZZARE MAI il dispositivo nelle seguenti condizioni:
  - > In luoghi soggetti a vibrazioni o urti,
  - > In luoghi dove la temperatura ambiente ( $t_a$ ) supera i  $45^{\circ}\text{C}$  o è inferiore a  $2^{\circ}\text{C}$ ,
  - > In luoghi esposti a secchezza eccessiva o umidità eccessiva (condizioni ideali: tra il 35% e l'80%).
- NON UTILIZZARE MAI il dispositivo vicino a fiamme, materiali infiammabili, esplosivi o superfici calde. In caso contrario, si rischia di provocare un incendio.
- L'esterno del dispositivo può diventare molto caldo. È importante evitare qualsiasi contatto con il dispositivo durante il funzionamento e per almeno 10 minuti dopo l'uso.
- È importante utilizzare il cavo di alimentazione fornito (cavo con messa a terra).
- Prima di accendere il dispositivo, assicurarsi che la tensione e la frequenza dell'alimentazione corrispondano alle specifiche di alimentazione del dispositivo, come indicato in questo manuale.
- Non tagliare mai né maneggiare il cavo di alimentazione o la spina. Se un cavo di alimentazione è fornito con il filo di terra, è obbligatorio per garantire un funzionamento sicuro! Rischio di scosse elettriche mortali!
- Tenere sempre il cavo di alimentazione per la spina. Non tirare mai il cavo stesso e non toccare mai il cavo di alimentazione con le mani bagnate, in quanto potrebbe causare un corto circuito o una scossa elettrica.
- Non collegare mai questo dispositivo a un blocco di potenza variabile tipo "Dimmer pack".
- NON lasciare che liquidi o oggetti penetrino nel dispositivo. In caso di versamento di liquido sul dispositivo, SPEGNERE IMMEDIATAMENTE l'alimentazione elettrica e contattare il servizio assistenza.
- Assicurarsi che il cavo di alimentazione non sia mai bagnato durante il funzionamento. Prima di un temporale o in caso di rischio di fulmini, scollegare il dispositivo dalla rete elettrica.
- In nessun caso aprire il case del dispositivo. Se lo fai, la tua sicurezza non sarà più garantita. Non ci sono componenti operativi all'interno, solo tensioni pericolose che potrebbero causare una scossa mortale!

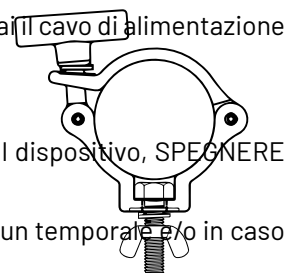

## MANUTENZIONE / ASSISTENZA

- Non tentare mai di smontare, riparare o modificare il dispositivo da soli. In caso contrario, la garanzia diventa nulla. Le riparazioni effettuate da persone non qualificate potrebbero causare danni o malfunzionamenti. Si prega di contattare il centro assistenza tecnica autorizzato più vicino. La fonte luminosa contenuta in questa luce deve essere sostituita solo dal produttore, dal suo agente di manutenzione o da una persona con qualifica equivalente.
- Gli schermi, le lenti o i filtri UV devono essere sostituiti se visibilmente danneggiati in modo tale da compromettere la loro efficacia, ad esempio per crepe o graffi profondi.
- La lampada deve essere sostituita se è stata danneggiata o deformata dal calore.

- Scollegare il dispositivo dalla rete elettrica prima di qualsiasi intervento di manutenzione o assistenza.
- Se il cavo o il cavo esterno flessibile di questa luce è danneggiato, deve essere sostituito con un cavo o un cavo speciale proveniente esclusivamente dal produttore o dal suo agente di manutenzione.
- Non immergere mai il dispositivo in acqua o in qualsiasi altro liquido. Pulirlo solo con un panno leggermente umido.
- **ATTENZIONE:** Utilizzare un fusibile di ricambio dello stesso tipo e calibro.

## MESSA IN FUNZIONE

### ALIMENTAZIONE

Utilizzare il cavo di alimentazione fornito nella confezione. Verificare che la tensione di rete corrisponda alle informazioni indicate sul prodotto.

### CONNESSIONE DMX

La connessione DMX del dispositivo alla console deve essere effettuata con un cavo schermato di buona qualità.

#### USCITA DMX

Prese di montaggio XLR (vista posteriore)



1 • Shield  
2 • Shield (-)  
3 • Shield (+)

#### INGRESSO DMX

Prese di montaggio XLR (vista posteriore)

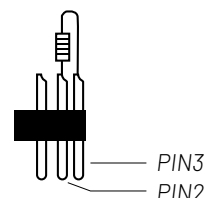
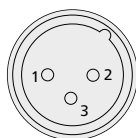

In un utilizzo professionale, lo standard DMX512 richiede la presenza di un "tappo DMX" sull'ultimo dispositivo DMX della catena per chiudere correttamente il circuito del segnale. Questo tappo è costituito da una resistenza di 120 ohm posizionata tra il pin 2 e il pin 3 del connettore XLR.

## MONTAGGIO

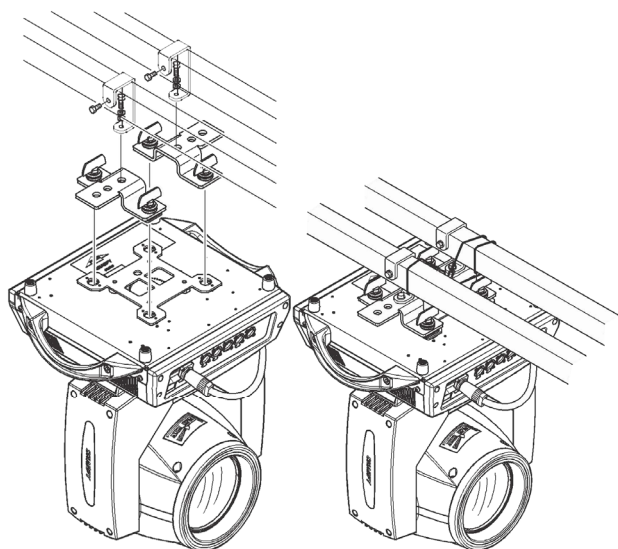

Questo dispositivo **ALGAM LIGHTING** deve essere installato da una persona qualificata e posizionato fuori dalla portata del pubblico. Può essere posizionato orizzontalmente, inclinato o capovolto, ma è essenziale seguire le metodologie di installazione adeguate, in particolare per le configurazioni inclinate e capovolte.

Prima di qualsiasi installazione, verificare la stabilità del sito di installazione. Utilizzare ganci solidi, con dimensioni adeguate al peso del dispositivo, e fissare il dispositivo avvitando e serrando correttamente i ganci. L'installazione deve essere sicura utilizzando una cinghia di sicurezza, che deve essere fissata al telaio di supporto e alla maniglia del dispositivo. La struttura che supporta il dispositivo deve essere in grado di resistere a un carico di almeno 10 volte il peso del dispositivo.

Una volta installati e testati, i dispositivi devono essere posizionati in aree dove i pedoni non possano passare sotto di essi. È inoltre imperativo verificare regolarmente lo stato della cinghia di sicurezza e il serraggio delle viti di fissaggio.

# ISTRUZIONI OPERATIVI

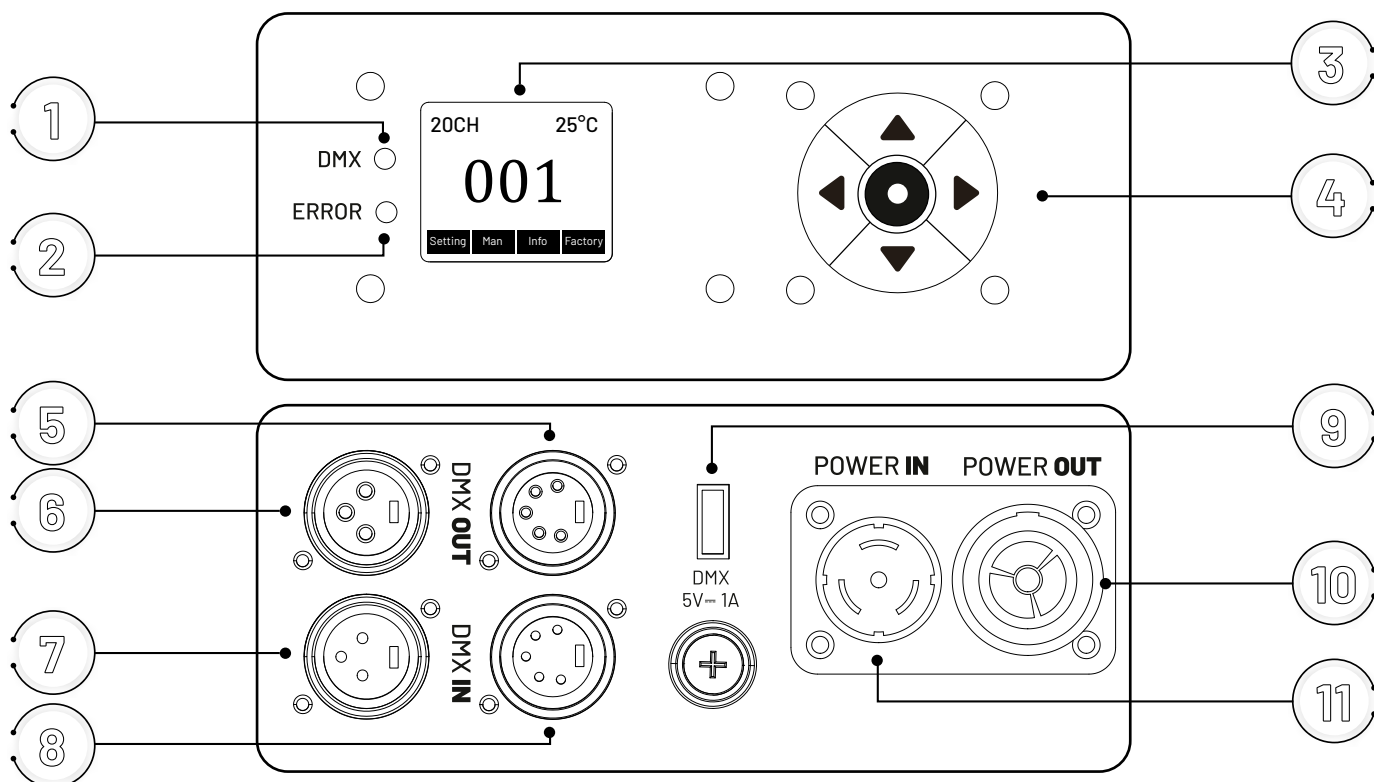

FUNZIONE	DESCRIZIONE	
1	LED indicatore DMX	Visualizza lo stato del segnale DMX
2	LED indicatore di errore	Indica un problema o un errore nel funzionamento
3	Display LCD	Visualizzazione dei menu
4	Tastiera	Per la navigazione nei menu e nei sotto-menu
5	Connettore DMX OUT (XLR 3 pin)	Uscita DMX per trasmettere il segnale a un altro dispositivo
6	Connettore DMX OUT (XLR 5 pin)	Uscita DMX alternativa per dispositivi compatibili
7	Connettore DMX IN (XLR 3 pin)	Ingresso DMX per ricevere il segnale da un controller
8	Connettore DMX IN (XLR 5 pin)	Ingresso DMX alternativo per dispositivi compatibili
9	Porta DMX 5V - 1A	Fornisce alimentazione per alcuni accessori o dispositivi DMX
10	Connettore POWER IN	Ingresso di alimentazione per collegare il dispositivo a una fonte elettrica
11	Connettore POWER OUT	Uscita di alimentazione per concatenare altri dispositivi compatibili

# ISTRUZIONI PER L'USO DEL MENU

## TASTIERA DI NAVIGAZIONE

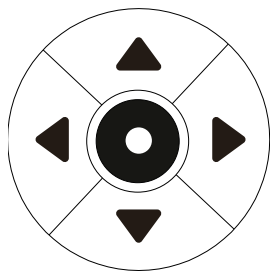

VISUALIZZAZIONE	FUNZIONE
▲	Su
▶	Accesso al menu / alla selezione successiva
▼	Giù
◀	Tornare al menu principale
●	Tasto di convalida

## SCHERMO DI AVVIO

VISUALIZZAZIONE	FUNZIONE	DESCRIZIONE
Setting	Impostazioni	Indirizzamento DMX 000-512
Man	Manuale	Impostazioni manuali
Info	Informazioni	Monitoraggio dello stato e visualizzazione delle informazioni
Factory	Impostazioni di fabbrica	Configurazione dei parametri di fabbrica
CH	Canale	Visualizzazione dei canali DMX
°C	Temperatura	Visualizzazione della temperatura

## SETTING - IMPOSTAZIONI

VISUALIZZAZIONE	FUNZIONE	
Run Mode	DMX	Modalità DMX
	Auto1	Modalità automatica 1
	Auto2	Modalità automatica 2
	Auto3	Modalità automatica 3
	Auto4	Modalità automatica 4
	Sound	Modalità di rilevamento musicale
DMX Address	001-512	Selezione dell'indirizzo DMX
Device Reset	OFF/ON	Reset dei motori, attivato/disattivato
Channel Mode	16CH	Modalità a 16 canali
	20CH	Modalità a 20 canali
Sound Speed	000-020	Controllo della sensibilità al suono
Screen Rotation	OFF/ON	Schermo invertito, attivato/disattivato
Invert Pan	OFF/ON	Asse X invertito, attivato/disattivato
Invert Tilt	OFF/ON	Asse Y invertito, attivato/disattivato
Pan-Tilt Swap	OFF/ON	Scambio degli assi X e Y, attivato/disattivato
Pan-Tilt Encoder	OFF/ON	Encoder XY, attivato/disattivato
DMX Signal	Keep	Nessun segnale DMX: mantenere
	Clear	Nessun segnale DMX: cancellare
Linear Color	OFF/ON	Modalità colore lineare, attivato/disattivato
Load Default	Load Default	Fai clic su OK per caricare le impostazioni predefinite

# ISTRUZIONI PER L'USO DEL MENU

## MAN - MANUALE

VISUALIZZAZIONE	CANALE DMX	DESCRIZIONE
PAN	1	Controllo dell'asse PAN (orizzontale)
PAN FINE	2	Regolazione precisa dell'asse PAN
TILT	3	Controllo dell'asse TILT (verticale)
TILT FINE	4	Regolazione precisa dell'asse TILT
DIMMER	5	Regolazione dell'intensità luminosa
SHUTTER/STROBE	6	Controllo dell'otturatore/strobo
COLOR	7	Selezione del colore
GOBO	8	Selezione del motivo GOBO
PRISM1	9	Controllo del prisma 1
PRISM2	10	Controllo del prisma 2
PRISM ROTATION	11	Rotazione del prisma
LED SCENE	12	Controllo della scena LED
FOCUS	13	Regolazione della messa a fuoco
FROST & RAINBOW	14	Controllo degli effetti frost e rainbow
FUNCTION	15	Selezione delle funzioni speciali
RESET	16	Reimpostazione dei parametri
PAN-TILT TIME	17	Regolazione della velocità PAN/TILT
COLOR SPEED	18	Velocità di cambio colore
DIMMER SPEED	19	Velocità di variazione dell'intensità
GOBO SPEED	20	Velocità di rotazione dei motivi GOBO

## INFO - INFORMAZIONI

VISUALIZZAZIONE	FUNZIONE
Ver: *****	Versione del dispositivo
DIS: *****	Versione dello schermo di visualizzazione
MT: *****	Versione del firmware (micrologico)
TOTAL LAMP TIME	Tempo di utilizzo individuale della lampada
TOTAL USER TIME	Tempo di utilizzo cumulativo dell'utente
SYSTEM WARNING	Registrazione degli errori o degli avvisi di sistema
TURBO FAN SPEED	Monitoraggio della velocità della ventola (tachimetria)
HALL STATE	Monitoraggio dello stato della sala (sensori)
PANWHEEL STEP	Monitoraggio dei valori di passo dell'asse X
TILT WHEEL STEP	Monitoraggio dei valori di passo dell'asse Y
AUTHORITY HOURS	Ore autorizzate (valore fisso: 9999)

# ISTRUZIONI PER L'USO DEL MENU

## FACTORY - IMPOSTAZIONI DI FABBRICA

VISUALIZZAZIONE	VALORE	DESCRIZIONE
Input password		Password richiesta: Alto-basso-alto-basso
PAN	000 - 255	Calibrazione dell'asse X
TILT	000 - 255	Calibrazione dell'asse Y
COLOR	000 - 255	Calibrazione dei colori
GOBO	000 - 255	Calibrazione dei gobo
FOCUS	000 - 255	Calibrazione dello zoom
DIMMER	000 - 255	Regolazione dell'intensità luminosa
PRISM 1	000 - 255	Calibrazione del prisma 1
PRISM 1 CAL	000 - 255	Regolazione fine del prisma 1
PRISM 2 ZEO	000 - 255	Calibrazione del prisma 2
PRISM 2 CAL	000 - 255	Regolazione fine del prisma 2
FROST ZERO	000 - 255	Calibrazione iniziale del nebulizzatore
FROST	000 - 255	Regolazione del nebulizzatore
RAINBOW	000 - 255	Calibrazione degli effetti arcobaleno
CLEAR	000 - 255	ON/OFF: Cancellazione dei parametri
POWER	000 - 255	Configurazione elettrica per questo progetto
X HALL	000 - 255	ON/OFF: Attivazione dello stato dell'asse X
Y HALL	000 - 255	ON/OFF: Attivazione dello stato dell'asse Y

## PROTOCOLLO DMX

16 CANALI	20 CANALI	FUNZIONE	VALORE	DESCRIZIONE
1	1	PAN	000-255	Scansione orizzontale su 540°
2	2	PAN FINE	000-255	Regolazione precisa su 1,2°
3	3	TILT	000-255	Scansione verticale su 270°
4	4	TILT FINE	000-255	Regolazione precisa su 1,2°
5	5	DIMMER	000-255	Gradazione lineare della luminosità dallo 0 al 100%
			000-003	Interruttore spento (otturatore chiuso)
			004-103	Flash da lento a veloce
			104-107	Interruttore acceso (otturatore aperto)
6	6	SHUTTER/STROBE	108-207	Strobo a impulsi da lento a veloce
			208-212	Interruttore acceso (otturatore aperto)
			213-251	Strobo casuale da lento a veloce
			252-255	Interruttore acceso.

# PROTOCOLLO DMX

16 CANALI	20 CANALI	FUNZIONE	VALORE	DESCRIZIONE
			000-004	Luce bianca
			005-009	Luce bianca + Colore 1
			010-014	Colore 1
			015-019	Colore 1 + Colore 2
			020-024	Colore 2
			025-029	Colore 2 + Colore 3
			030-034	Colore 3
			035-039	Colore 3 + Colore 4
			040-044	Colore 4
			045-049	Colore 4 + Colore 5
			050-054	Colore 5
			055-059	Colore 5 + Colore 6
			060-064	Colore 6
			065-069	Colore 6 + Colore 7
			070-074	Colore 7
7	7	COULEUR	075-079	Colore 7 + Colore 8
			080-084	Colore 8
			085-089	Colore 8 + Colore 9
			090-094	Colore 9
			095-099	Colore 9 + Colore 10
			100-104	Colore 10
			105-109	Colore 10 + Colore 11
			110-114	Colore 11
			115-119	Colore 11 + Colore 12
			120-124	Colore 12
			125-129	Colore 12 + Colore 13
			130-134	Colore 13
			135-139	Colore 13 + Colore 14
			140-144	Colore 14
			145-149	Colore 14 + Luce bianca
			150-200	Flusso d'acqua inverso (da veloce a lento)
			201-255	Flusso d'acqua (da lento a veloce)
			000-004	Figura solida luce bianca
			005-009	GOBO 1
			010-014	GOBO 2
			015-019	GOBO 3
			020-024	GOBO 4
8	8	GOBO	025-029	GOBO 5
			030-034	GOBO 6
			035-039	GOBO 7
			040-044	GOBO 8
			045-049	GOBO 9
			050-054	GOBO 10
			201-255	GOBO 11

# PROTOCOLLO DMX

16 CANALI	20 CANALI	FUNZIONE	VALORE	DESCRIZIONE
			060-064	GOBO 12
			065-069	GOBO 13
			070-074	GOBO 14
			075-079	GOBO 15
			080-084	GOBO 16
			085-089	GOBO 17
			090-094	Jitter circolare GOBO (da lento a veloce)
			095-099	Jitter GOBO 1 (da lento a veloce)
			100-104	Jitter GOBO 2 (da lento a veloce)
			105-109	Jitter GOBO 3 (da lento a veloce)
			110-114	Jitter GOBO 4 (da lento a veloce)
			115-119	Jitter GOBO 5 (da lento a veloce)
8	8	GOBO	120-124	Jitter GOBO 6 (da lento a veloce)
			125-129	Jitter GOBO 7 (da lento a veloce)
			130-134	Jitter GOBO 8 (da lento a veloce)
			135-139	Jitter GOBO 9 (da lento a veloce)
			140-144	Jitter GOBO 10 (da lento a veloce)
			145-149	Jitter GOBO 11 (da lento a veloce)
			150-154	Jitter GOBO 12 (da lento a veloce)
			155-159	Jitter GOBO 13 (da lento a veloce)
			160-164	Jitter GOBO 14 (da lento a veloce)
			165-169	Jitter GOBO 15 (da lento a veloce)
			170-174	Jitter GOBO 16 (da lento a veloce)
			175-179	Jitter GOBO 17 (da lento a veloce)
			180-215	Flusso d'acqua (da veloce a lento)
			216-255	Flusso d'acqua inverso (da lento a veloce)
9	9	PRISMA 1	000-127	Prisma 1 in pop
			128-255	Interruzione del prisma 1
10	10	PRISMA 2	000-127	Prisma 2 in pop
			128-255	Interruzione del prisma 2
11	11	ROTATIONE DEL PRISMA	000-127	Regolazione dell'angolo del prisma
			128-190	Rotazione in avanti (da veloce a lento)
			191-192	Arresto
			193-255	Rotazione inversa (da lento a veloce)
12	12	SCENA LED	000-015	Altri canali
			016-023	Modalità salto
			024-031	Modalità gradiente
			032-063	Scenario 1, cambio colore ogni quattro step
			064-095	Scenario 2, cambio colore ogni quattro step
			096-127	Scenario 3, cambio colore ogni quattro step
			128-159	Scenario 4, cambio colore ogni quattro step
			160-191	Scenario 5, cambio colore ogni quattro step
			192-223	Scenario 6, cambio colore ogni quattro step
			224-255	Scenario 7, cambio colore ogni quattro step

# PROTOCOLLO DMX

16 CANALI	20 CANALI	FUNZIONE	VALORE	DESCRIZIONE
13	13	FUOCO	000-255	La nitidezza del motivo passa da sfocato a nitido
14	14	FROST E RAINBOW	000-127	Tutto o niente
			128-191	Taglio della nebbia
			192-255	Taglio colorato
15	15	FUNZIONE AUTOMATICA	000-009	Altri canali
			010-127	Modalità automatica
			128-255	Modalità musicale
16	16	REIMPOSTAZIONE	000-025	Senza funzione
			026-050	Reset del piccolo motore
			061-085	Reset del motore XY
	17	VELOCITÀ DI MOVIMENTO XY	000-255	Da veloce a lento
	18	VELOCITÀ COLORE	000-255	Da veloce a lento
	19	VELOCITÀ DIMMER	000-255	Da veloce a lento
	20	VELOCITÀ GOBO	000-255	Da veloce a lento

## RUOTE DEI COLORI E GOBOS

### ROTAZIONE DEI COLORI

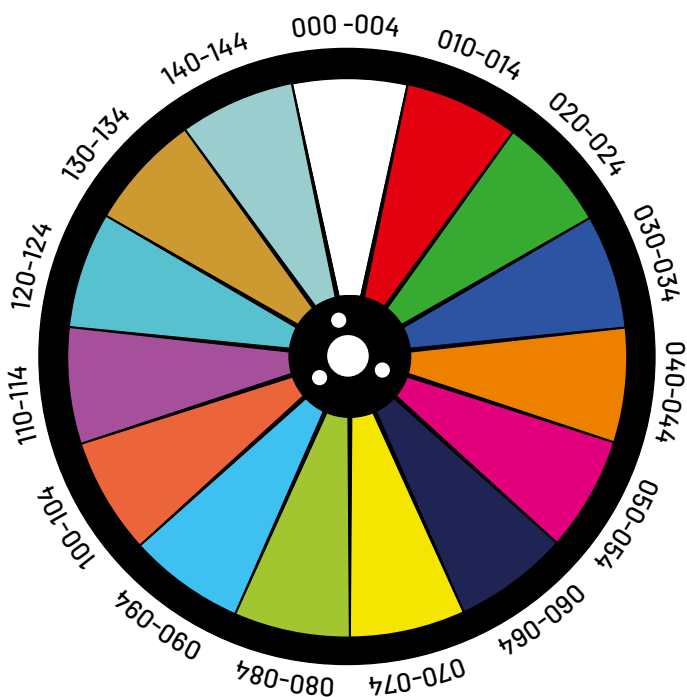

COLORE	VALORE	COLORE	VALORE
	000 - 004	Yellow + Green	075 - 079
White + Red	005 - 009	Green	080 - 084
Red	010 - 014	Green + Blue	085 - 089
Red + Green	015 - 019	Blue	090 - 094
Green	020 - 024	Blue + Orange	095 - 099
Green + Blue	025 - 029	Orange	100 - 104
Blue	030 - 034	Orange + Purple	105 - 109
Blue + Orange	035 - 039	Purple	110 - 114
Orange	040 - 044	Purple + Cyan	115 - 119
Orange + Magenta	045 - 049	Cyan	120 - 124
Magenta	050 - 054	Cyan + Brown	125 - 129
Magenta + Dark Blue	055 - 059	Brown	130 - 134
Dark Blue	060 - 064	Brown + Light Blue	135 - 139
Dark Blue + Yellow	065 - 069	Light Blue	140 - 144
Yellow	070 - 074	Light Blue + White	145 - 149

# RUOTE DEI COLORI E GOBOS

## ROTAZIONE DEI GOBOS

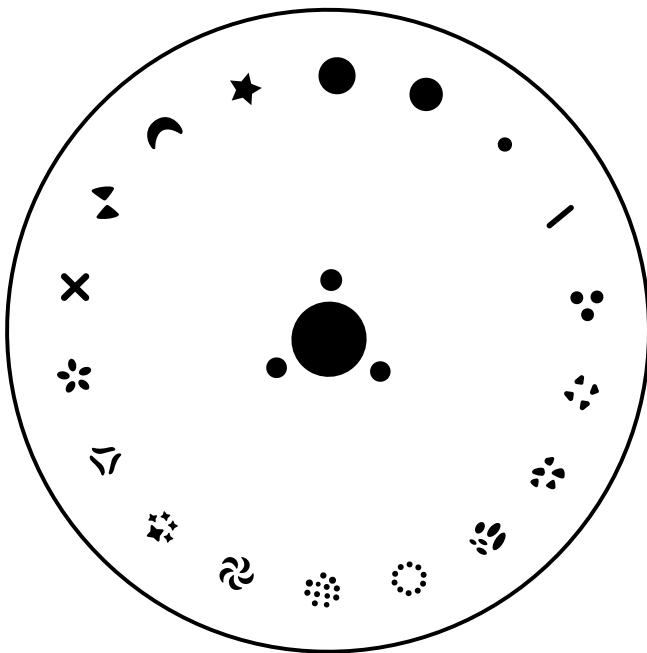

GOBO	VALORE
●	005 - 009
●	010 - 014
●	015 - 019
/	020 - 024
●●●	025 - 029
●●●	030 - 034
●●●	035 - 039
●●●	040 - 044
○	045 - 049

GOBO	VALORE
●●●	050 - 054
●●●	055 - 059
●●●	060 - 064
●●●	065 - 069
●●●	070 - 074
●●●	075 - 079
●●●	080 - 084
●●●	085 - 089
●●●	090 - 094

## RUOTA DI EFFETTI PRISMA RAINBOW

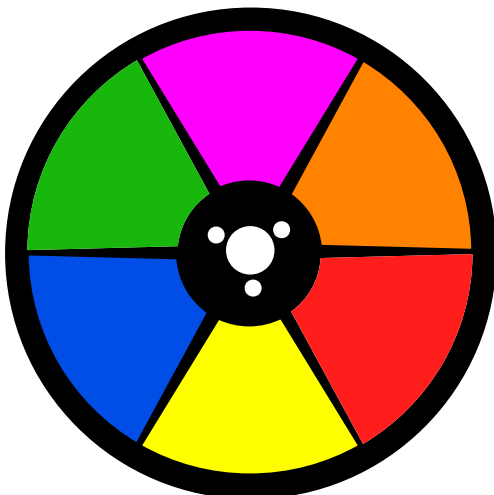

# SPECIFICHE TECNICHE

Dimensioni	320 x 240 x 550mm
Peso netto	16.1kg
Tensione di alimentazione	90-240V~   50/60Hz
Consumo energetico	350W
Sorgente luminosa	1 modulo LED da 200W + 31 LED SMD RGB
Durata della sorgente luminosa	≥ 20 000 ore
Ruota dei gobos fissi	17 gobos + aperto, con rotazione bidirezionale
Ruota dei colori	1 ruota fissa con 14 colori + aperto
Prisma	1 prisma a 8 facce, 1 prisma a 8+16+24 facce
Lente	Lente ottica laminata ad alta precisione
Dimmer	Gradazione lineare 0-100%
Strobo	1-25 Hz, velocità regolabile
Effetto Frost	Gradazione lineare 0-100%
Focus	Elettronico
Angolo del fascio	Da 4° a 25°
LUX a 5 m	87.000
Indice di resa cromatica (CRI)	70
Rotazione panoramica (Pan)	540° con correzione degli errori elettronica
Rotazione di inclinazione (Tilt)	270° con correzione degli errori elettronica
Canali DMX	16/20 canali
Display	Schermo a colori retroilluminato
Modalità di controllo	Automatico, Musicale, DMX-512, Master/Slave
RDM	Compatible
Fusibile	10A
Grado di protezione (IP)	IP20

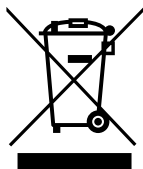

Applicabile nell'Unione Europea e negli altri paesi europei che praticano la raccolta differenziata dei rifiuti. La presenza di questo simbolo sul prodotto o sulla documentazione corrispondente indica che, a fine vita, il prodotto non deve essere smaltito con i rifiuti normali, al fine di evitare danni all'ambiente o alle persone derivanti da uno smaltimento incontrollato dei rifiuti.

Separatelo dagli altri tipi di rifiuti e riciclatelo, per promuovere il riutilizzo sostenibile delle risorse naturali. Si consiglia agli utenti non professionali di contattare il rivenditore presso cui hanno acquistato il prodotto o un rappresentante governativo locale per maggiori dettagli sul punto di raccolta e sulle modalità di riciclaggio di questo apparecchio nel rispetto dell'ambiente.

Invitiamo gli utenti professionali a contattare il loro fornitore e a verificare i termini e le condizioni del contratto di acquisto.



Questo prodotto Algam Lighting è conforme alle certificazioni europee vigenti e alle seguenti direttive europee:

Direttiva LVD 2014/35/EU

Direttiva EMC 2014/30/EU

Direttiva RoHS 2 2011/65/EU

La DICHIARAZIONE DI CONFORMITÀ UE è disponibile su richiesta al seguente indirizzo: [contact@algam.net](mailto:contact@algam.net)

# algam

Lighting

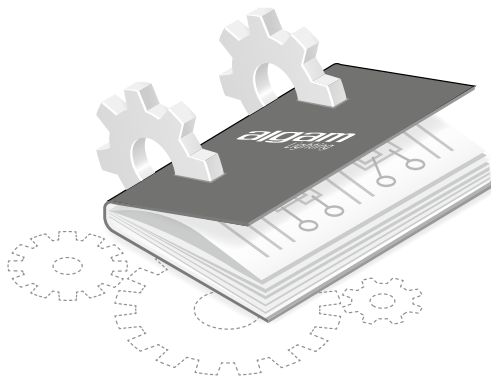

Tous droits réservés. Aucun extrait de ce manuel ne peut être reproduit, sous quelque forme ou par quelque moyen que ce soit, sans permission écrite de la société ALGAM.

*All rights reserved. No part of this manual may be reproduced, in any form or by any means, without the prior written permission of ALGAM.*

*Alle Rechte vorbehalten. Kein Teil dieses Handbuchs darf in irgendeiner Form oder mit irgendwelchen Mitteln reproduziert werden, ohne die vorherige schriftliche Genehmigung der Firma ALGAM.*

*Todos los derechos reservados. Ninguna parte de este manual puede ser reproducida, en ninguna forma o por ningún medio, sin la autorización escrita previa de la empresa ALGAM.*

*Tutti i diritti riservati. Nessuna parte di questo manuale può essere riprodotta, in qualsiasi forma o con qualsiasi mezzo, senza il permesso scritto della società ALGAM.*

---

**ALGAM**  
**2 Rue de Milan, 44470 Thouaré-sur-Loire, FRANCE**

